

# 記 録

平成26年度

---

## 第41回 福島県小学生・中学生 学年別卓球選手権大会

---

期 日：平成26年5月25日(日)

会 場：須賀川アリーナ



### ふくしま県卓球協会

主 催：福島県卓球協会

後 援：須賀川市教育委員会

主 管：福島県卓球協会県南支部

須賀川市卓球協会

# 大会役員

大会会長	福島県卓球協会会長	深谷 秀三			
大会副会長	福島県卓球協会副会長	北澤 宏	雨澤 哲弘	大藤 務	
		薄井 充良	斉藤 一美	高城 友治	
名誉顧問	三浦 勝美				
顧問	宇賀神 喜嗣	土屋 弘	佐藤 昭典	大橋 征夫	
	二木 康視	平石 家治	渡部 信行	野木 孝夫	
	岸 ひろみ	伊藤 秀行	渡部 洋一	影山 澄	
参与	二木 康視	深谷 秀三	薄井 充良	大橋 征	
	小泉 直人	北澤 宏			
大会委員長	福島県卓球協会理事長	斉藤 一美			
大会副委員長	福島県卓球協会副理事長	武田 勇治	武田 和久	荒井 孝芳	
		菅野 淳一			
大会委員	福島県卓球協会事務局	五十嵐 修二	佐藤 淳		
	福島県卓球協会各支部理事長	甚野 道雄	向井 隆一	菅野 淳一	
		五十嵐 修二	原 晃	鈴木 栄喜	

# 競技役員

競技委員長	菅野 淳一				
競技副委員長	伊藤 平男	五十嵐 毅			
総務	今泉 一二	長場 壮夫	小塩 浩	青戸 達也	
審判長	海老原 篤				
進行・記録	小豆畑 忠	清水 数智	森藤 由紀恵	猪俣 宏美	
	亀森 恵	鈴木 正美	北村 暢浩	大森 博	
	安藤 享	星 恒光	深谷 良雄	坂本 千花	

# 開 会 式

	進行：小豆畑 忠	9：00～
1 開式のことば	福島県卓球協会副会長・県南支部長	薄井 充良
2 優勝杯返還	小学1・2年男子 続橋 秀人 (富久山卓球クラブ)	
	同 女子 佐藤 心美 (A S P A 福島)	
	小学3・4年男子 原田 春輝 (喜多方卓球ランド)	
	同 女子 本田 みらい (いわき卓球)	
	小学5・6年男子 加藤 大晟 (本宮卓球クラブ)	
	同 女子 原田 優芽 (喜多方卓球ランド)	
	中学1年 男子 岩永 宜久 (富久山卓球クラブ)	
	同 女子 高橋 沙希 (富久山卓球クラブ)	
	中学2年 男子 浅川 武尊 (平第三中学校)	
	同 女子 小池 このみ (小池卓球道場)	
	中学3年 男子 石澤 拓磨 (本宮卓球クラブ)	
	同 女子 苅宿 紗英 (富久山卓球クラブ)	
3 会長あいさつ	福島県卓球協会会長	深谷 秀三
4 競技上の注意	審判長(中体連卓球専門部委員長)	海老原 篤
5 選手宣誓	選手代表(大東中卓球部主将)	佐藤 雄斗
6 会場使用上の注意	福島県卓球協会県南支部事務局	五十嵐 毅
7 閉式のことば	福島県卓球協会県南支部理事長	菅野 淳一

※ 組合せ作成基準(16～32シードまで作成。シード以外は基本的にすべて同格で扱っています。)

組合せ会議は大会要項記載のとおり、5月12日(月)18:00～大東中において、各支部理事長および組合せ委員・強化委員代表の出席(または全権委任)のもと実施されました。

- |                |                |               |
|----------------|----------------|---------------|
| (1) 中学1年の部     | (2) 中学2・3年の部   | (3) 小学生5・6年の部 |
| ① 前年度カデット ベスト4 | ① 前年度学年別 ベスト4  | ① 全日本ホープス     |
| ② 前年度ホープス ベスト4 | ② 前年度カデット ベスト4 | 福島県予選の結果      |
| ③ 前年度学年別 ベスト4  | ③ 前年度学年別 ベスト8  | (4) 小学生1～4年の部 |
| ④ 前年度カデット ベスト8 | ④ 前年度カデット ベスト8 | ① 全日本ホープス     |
| ⑤ 前年度ホープス ベスト8 | ⑤ 強化リーグランキングと、 | 福島県予選の結果      |
| ⑥ 前年度学年別 ベスト8  | それを考慮した支部順位    |               |
| ⑦ 強化リーグランキングと、 | (1～4位)         |               |
| それを考慮した支部順位    |                |               |
| (1～4位)         |                |               |

(注1) 棄権者が多い場合(特に小学生)は、当日の組合せの変更もあり得ます。

(注2) すべての「やぐら」にあるのは試合番号。一部の「やぐら」にある太字は第1試合のコート番号。第1試合はコールなし。

# 第41回福島県小学生・中学生学年別卓球選手権大会記録

平成26年5月25日(日) 須賀川アリーナ

主催：福島県卓球協会

後援：須賀川市教育委員会

主管：県卓球協会県南支部，須賀川市卓球協会

小学1・2年男子		
順位	氏名	所属
1位	佐藤 央洋	ASPA福島
2位	小池 開	T.C赤井沢
3位	志賀 亘佑	みなみクラブ
4位	船生 岳冬	いわき卓球
5位	岩永 暁久	富久山クラブ
6位	保住 青哉	T.C赤井沢
5位		
5位		

(参加者数 6名)

小学3・4年男子		
順位	氏名	所属
1位	高橋 航太郎	二本松卓研
2位	続橋 秀人	富久山クラブ
3位	滝沢 倭也	郡山第一クラブ
3位	高橋 悠	福島ジュニア
5位	松本 拓巳	いわき卓球
5位	佐藤 碧	須賀川スポ少
5位	安原 成	ジャド卓球クラブ
5位	鹿俣 葵	本宮クラブ

(参加者数 17名)

小学5・6年男子		
順位	氏名	所属
1位	荒井 和也	郡山第一クラブ
2位	原田 春輝	喜多方卓球クラブ
3位	高橋 蓮	福島ジュニア
3位	齋藤 幸祐	本宮クラブ
5位	遠藤 惟織	喜多方卓球クラブ
5位	滝沢 侑大	郡山第一クラブ
5位	生江 元気	喜多方卓球クラブ
5位	小野 草太	みなみクラブ

(参加者数 53名)

小学1・2年女子		
順位	氏名	所属
1位	原田 優衣	喜多方卓球クラブ
2位	深谷 菜々美	富久山クラブ
3位	大内 春香	T.C赤井沢
4位	石井 愛莉	T.C赤井沢
5位	千葉 真音	郡山第一クラブ
5位	緑川 愛里紗	中島クラブ
5位	村山 晴香	T.C赤井沢
5位	片平 千尋	ジャド卓球クラブ

(参加者数 10名)

小学3・4年女子		
順位	氏名	所属
1位	高橋 美悠	富久山クラブ
2位	伊藤 今日香	富久山クラブ
3位	喬橋 史佳	しらさかクラブ
3位	熊田 朋華	いわき卓球
5位	鈴木 美夢奈	金谷卓球クラブ
5位	田子 千夏	みやたクラブ
5位	原 夢璃	本宮クラブ
5位	佐藤 心美	ASPA福島

(参加者数 24名)

小学5・6年女子		
順位	氏名	所属
1位	町田 千尋	本宮クラブ
2位	小池 和妃	Quest D
3位	遠藤 まこと	富久山クラブ
3位	本田 みらい	いわき卓球
5位	手島 和奏	いわき卓球
5位	深谷 和花	富久山クラブ
5位	熊田 侑莉	いわき卓球
5位	石澤 さくら	本宮クラブ

(参加者数 36名)

中学1年男子		
順位	氏名	所属
1位	加藤 大晟	本宮クラブ
2位	吉田 真輝	江名
3位	渡邊 熙之	久ノ浜
3位	松浦 拓真	浅川
5位	塩田 礼文	中島
5位	渡部 和也	田島
5位	齋藤 駿	清水
5位	田子 千晃	みやたクラブ

(参加者数 114名)

中学2年男子		
順位	氏名	所属
1位	岩永 宜久	富久山クラブ
2位	小池 龍成	Quest D
3位	遠藤 玲惟	喜多方卓球クラブ
3位	佐藤 祐斗	喜多方卓球クラブ
5位	鈴木 翔太	卓祥会
5位	菅野 達也	卓祥会
5位	小泉 慶門	本宮クラブ
5位	栗城 大輔	矢吹

(参加者数 161名)

中学3年男子		
順位	氏名	所属
1位	谷本 純一	平三
2位	浅川 武尊	平三
3位	小林 和稀	平三
3位	佐久間 裕人	本宮クラブ
5位	渡部 優也	田島
5位	小林 佑多	昭和
5位	本田 一将	みなみクラブ
5位	佐藤 悠登	三穂田

(参加者数 160名)

中学1年女子		
順位	氏名	所属
1位	原田 優芽	喜多方卓球クラブ
2位	伊藤 笑	富久山クラブ
3位	小野 日花里	勿来二
3位	高橋 智捺	喜多方卓球クラブ
5位	高橋 海里	福島ジュニアクラブ
5位	堀江 真渚	福大附属
5位	國分 陽奈	本宮クラブ
5位	高橋 佳奈	みやたクラブ

(参加者数 83名)

中学2年女子		
順位	氏名	所属
1位	高橋 沙希	富久山クラブ
2位	岩本 彩花	喜多方卓球クラブ
3位	高橋 由佳	喜多方卓球クラブ
3位	続橋 千帆	富久山クラブ
5位	佐藤 史織	喜多方卓球クラブ
5位	横田 遙香	柚ノ葉クラブ
5位	井上 歩香	飯野
5位	大吉 涼加	白河南

(参加者数 161名)

中学3年女子		
順位	氏名	所属
1位	小池 このみ	小池卓球道場
2位	森 彩花	桜の聖母学院
3位	菅野 愛珠	桜の聖母学院
3位	渋谷 桃菜	内郷一
5位	長谷川 春佳	富久山クラブ
5位	岡部 あゆみ	古殿
5位	岡部 美希	須釜
5位	押山 桜月	本宮クラブ

(参加者数 155名)

## 【小学1・2年男子】 1,2コート

No.	Aブロック	佐藤	小池	岩永	勝-敗	順位
1	佐藤 央洋 (ASPA福島)		○ 3-1 <small>3</small>	× 1-3 <small>2</small>	1-1	②
2	小池 開 (T.C赤井沢)	× 1-3		○ 3-0 <u>1</u> <small>1</small>	1-1	①
3	岩永 暁久 (富久山クラブ)	○ 3-1	× 0-3		1-1	3

No.	Bブロック	志賀	船生	保住	勝-敗	順位
1	志賀 亘佑 (みなみクラブ)		○ 3-2 <small>3</small>	○ 3-1 <small>2</small>	2-0	①
2	船生 岳冬 (いわき卓球)	× 2-3		○ 3-1 <u>2</u> <small>1</small>	1-1	②
3	保住 青哉 (T.C赤井沢)	× 1-3	× 1-3		0-2	3

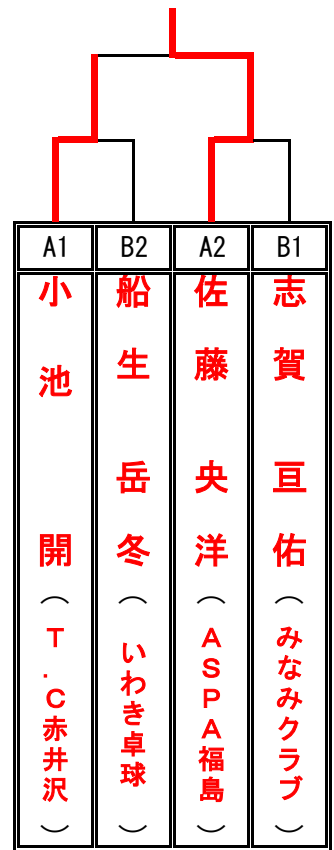

## 【小学1・2年女子】 3,4,5コート

No.	Aブロック	原田	佐藤	千葉	石井	村山	勝-敗	順位
1	原田 優衣 (喜多方卓球ランド)		○ 3-0 <small>10</small>	○ 3-0 <small>8</small>	○ 3-0 <small>5</small>	○ 3-0 <small>3</small>	4-0	①
2	佐藤 里楠 (ASPA福島)	× 0-3		× 1-3 <small>4</small>	× 2-3 <small>7</small>	× 0-3 <u>3</u> <small>1</small>	0-4	5
3	千葉 眞音 (郡山第一クラブ)	× 0-3	○ 3-1		× 1-3 <u>5</u> <small>2</small>	○ 3-2 <small>6</small>	2-2	3
4	石井 愛莉 (T.C赤井沢)	× 0-3	○ 3-2	○ 3-1		○ 3-0 <small>9</small>	3-1	②
5	村山 晴香 (T.C赤井沢)	× 0-3	○ 3-0	× 2-3	× 0-3		1-3	4

No.	Bブロック	深谷	片平	生江	大内	緑川	勝-敗	順位
1	深谷 菜々美 (富久山クラブ)		○ 3-0 <small>10</small>	○ 3-0 <small>8</small>	○ 3-0 <small>5</small>	○ 3-0 <small>3</small>	4-0	①
2	片平 千尋 (ジャド卓球クラブ)	× 0-3		○ 3-0 <small>4</small>	× 0-3 <small>7</small>	× 2-3 <u>4</u> <small>1</small>	1-3	4
3	生江 未来 (喜多方卓球ランド)	○ 0-3	○ 0-3		× 0-3 <small>2</small>	× 0-3 <small>6</small>	0-4	5
4	大内 春香 (T.C赤井沢)	× 0-3	○ 3-0	○ 3-0		○ 3-2 <small>9</small>	3-1	②
5	緑川 愛里紗 (中島クラブ)	× 0-3	○ 3-2	○ 3-0	× 2-3		2-2	3

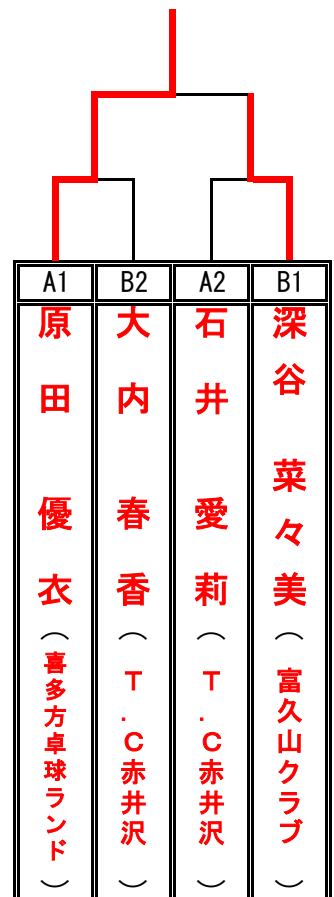

## 【小学3・4年男子】 6,7コート

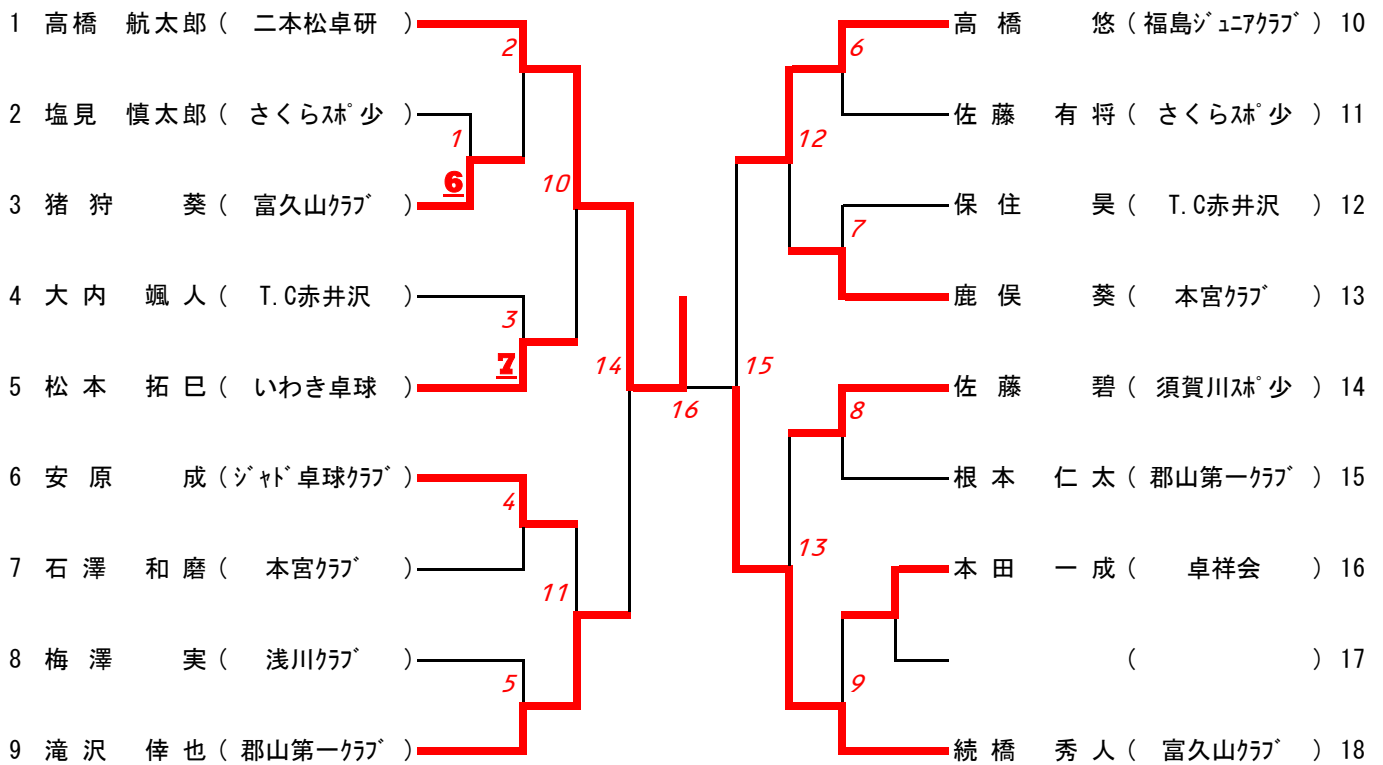

## 【小学3・4年女子】 8,9コート

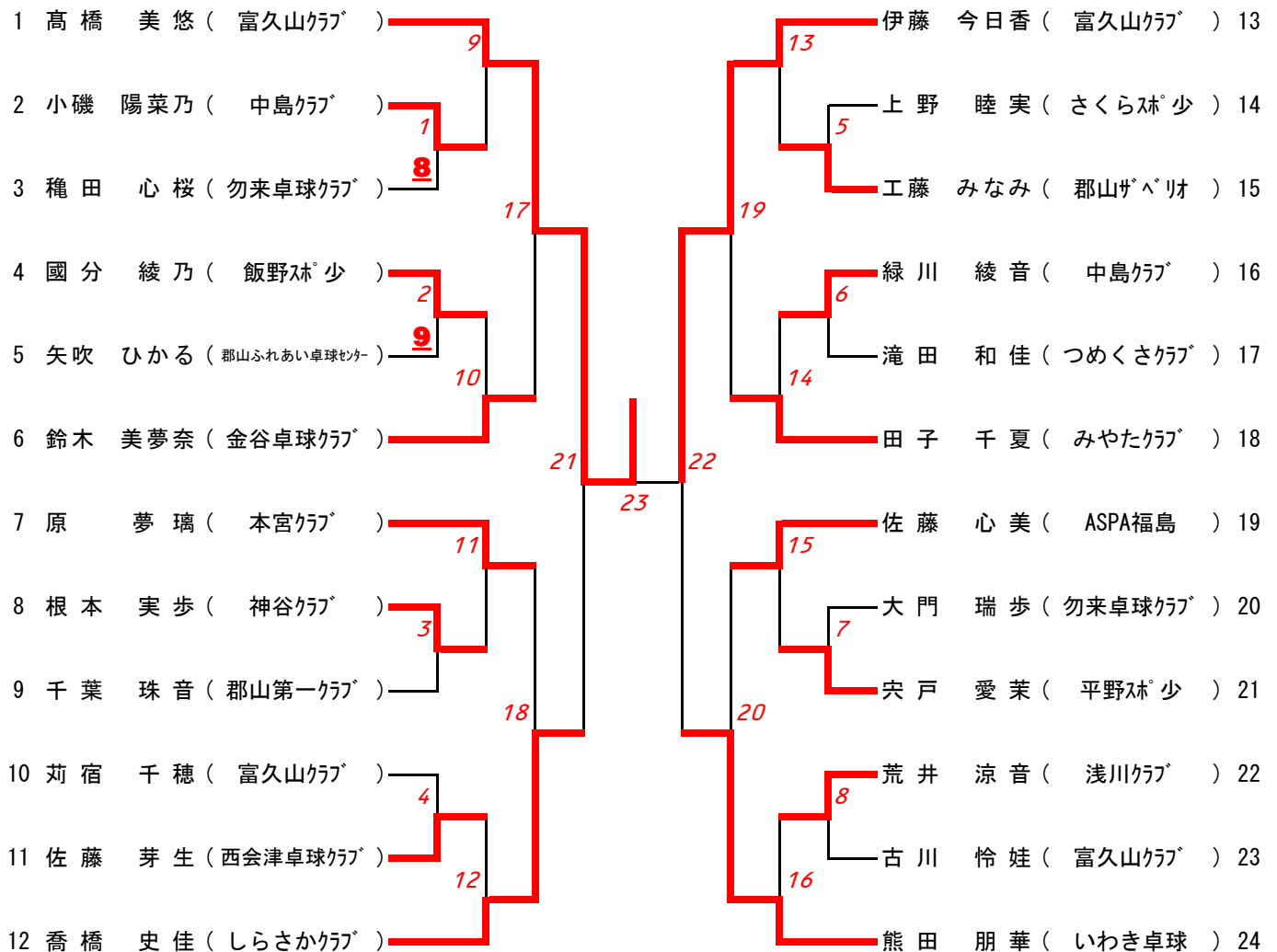

## 【小学5・6年男子】 10, 11, 12, 13コート

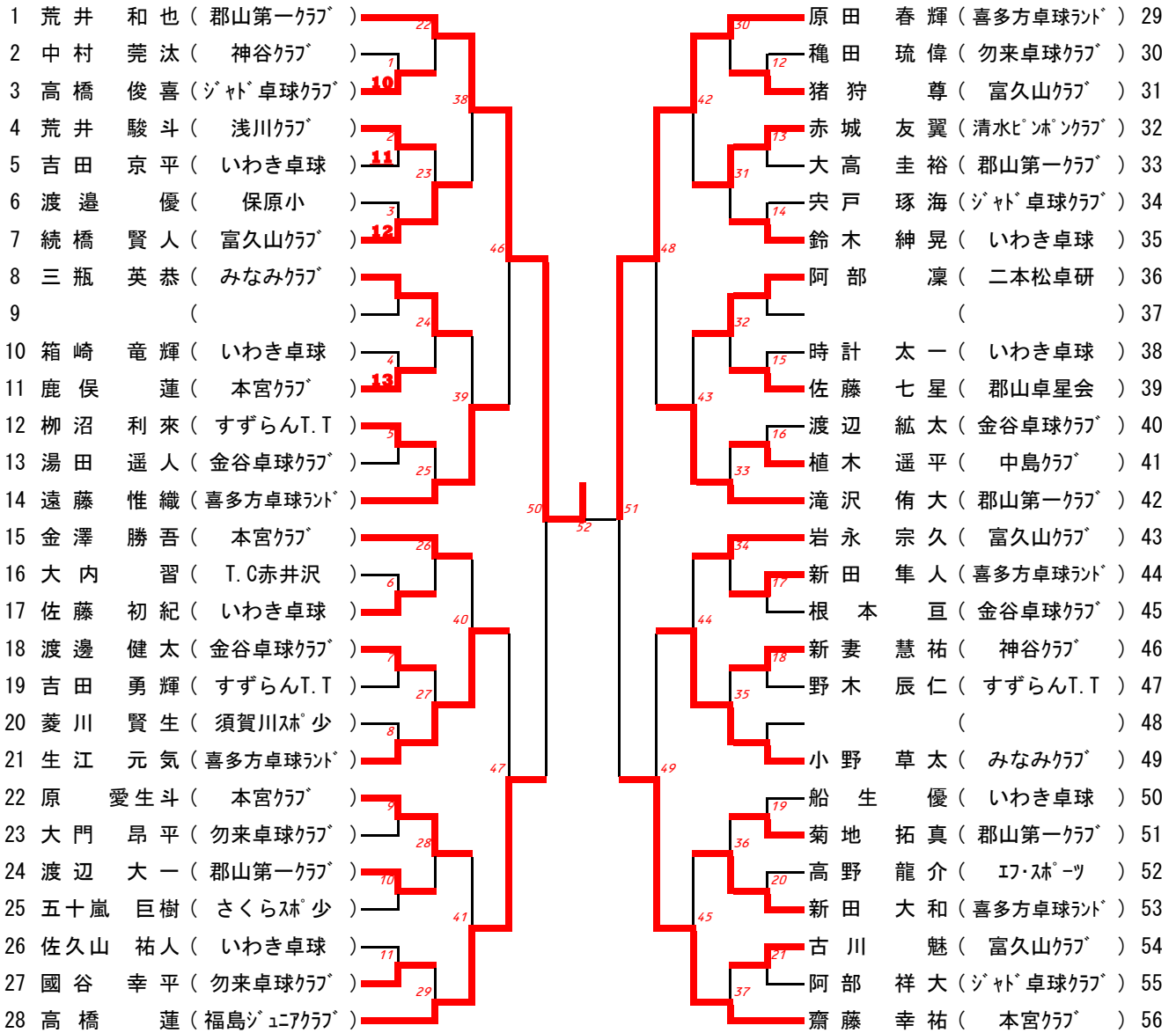

## 【小学5・6年女子】 14, 15, 16コート

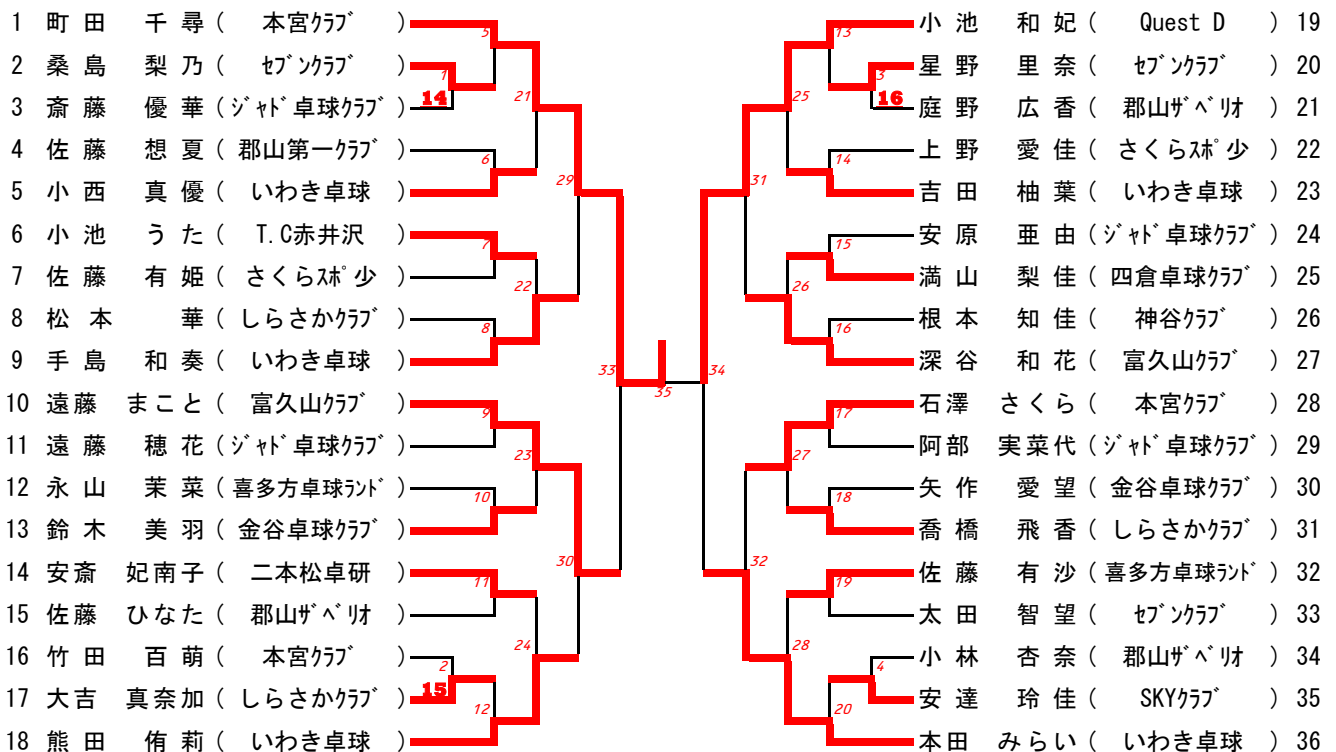

# 【中学1年男子 1/1】 17~24コート

1	加藤大晟	(本宮)	53	69	吉田真輝	(江名)	59
2	石森彰	(須釜)	7	27	水野康平	(須賀川二)	60
3	渡邊成	(一箕)	17	85	桑原大和	(磐梯)	61
4	菊地輝	(舘岩)	2	28	富塚喜斗	(船引)	62
5	安藤真寿	(須賀川二)	18	54	仙波貴浩	(一箕)	63
6	面川朝陽	(玉川)	3	70	角田陽和	(浅川)	64
7	武部優一	(岩江)	19	29	佐藤禾宇	(玉野)	65
8	菅野直哉	(向陽)	4	50	橋本凌	(西郷一)	66
9	荒井優太	(浅川)	20	71	大河原悠太郎	(舘岩)	67
10	柳沼賢太	(守山)	5	31	加茂和真	(郡山四)	68
11	高橋昭登	(野田)	21	94	鈴木京太	(植田)	69
12	郡司優介	(平三)	6	32	渡辺亮太	(大東)	70
13	梅野翼	(郡山六)	22	72	羽田陽一	(福島一)	71
14	加藤遼大	(西郷一)	7	33			72
15	高橋優磨	(北会津)	23	109	橋本敦弘	(逢瀬)	73
16	塩田礼文	(中島)	57	73	茂木大知	(野田)	74
17	松崎遥希	(赤井)	8	34	安西夏樹	(河東)	75
18	米田悠真	(明健)	24	95	長倉蓮	(中島)	76
19	菅野尋斗	(大東)	9	35	吉田滉	(郡山ふれあい卓球センター)	77
20	熊谷怜男	(郡山四)	9	74	紺野陽希	(勿来二)	78
21	五十嵐達也	(昭和)	10	36	二瓶航真	(須賀川二)	79
22	岩城治	(県北)	10	102	宮嶋慎悟	(玉野)	80
23	有賀涼	(鏡石)	11	37	広瀬克貴	(鏡石)	81
24	小島拓海	(植田)	59	75	住吉光稀	(いわき・泉)	82
25	大竹一輝	(田島)	12	38	阿部裕汰	(赤井)	83
26	辺見亜輝	(岩江)	12	96	松本和博	(岩江)	84
27	佐藤心	(須賀川二)	13	39	浅見颯斗	(郡山六)	85
28	高玉真也	(玉野)	60	76	八木橋翔	(岩瀬)	86
29	根本丈瑠	(四倉)	61	113	渡部和也	(田島)	87
30	齋藤駿	(清水)	61	115	田子千晃	(みやたクラブ)	88
31	笠原千寛	(西郷一)	14	77	宇佐見彩斗	(須賀川二)	89
32	鈴木祐馬	(北会津)	14	40	橋本裕哉	(明健)	90
33	小野秀真	(小名浜二)	15	97	林勇佑	(守山)	91
34	三瓶祐平	(大東)	15	41	星優和	(田島)	92
35	山口桂佑	(郡山六)	16	78	三瓶素貴	(一箕)	93
36	小田切陽	(喜多方三)	16	42	吉田裕哉	(中島)	94
37	角田大地	(浅川)	17	103	松本夢源	(清水)	95
38	長澤一馬	(玉野)	63	43	菅家誠	(昭和)	96
39	古川晴規	(郡山ふれあい卓球センター)	18	79	遠藤雅幸	(古殿)	97
40	鈴木太陽	(植田)	18	44	箭内大輝	(岩江)	98
41	伊藤豊	(郡山七)	19	98	草野佑輔	(小名浜一)	99
42	小磯俊介	(中島)	19	45	二瓶隆一郎	(塙)	100
43	湯田浩貴	(田島)	64	80	佐藤海聖	(中村二)	101
44	山田洸輔	(向陽)	20	110	中條匠真	(郡山ザッパ)	102
45				46	菅野文	(玉野)	103
46	鈴木凜	(一箕)	21	81	星翼	(田島)	104
47	小塩護	(須賀川三)	21	47	矢内星輝	(稲田)	105
48	山邊友紀	(須賀川二)	22	99	緑川斐士	(中島)	106
49	楠孔大	(舘岩)	22	48	滝寿徳	(磐崎)	107
50	服部隆一	(赤井)	23	82	加藤侑	(福大附属)	108
51	佐久間勇伎	(船引)	23	49	渡辺光輝	(大戸)	109
52	佐藤優多	(福島一)	24	104	大河原剛	(船引)	110
53	根本悠希	(中島)	24	50	佐藤駿	(赤井)	111
54	渡部朔矢	(河東)	25	83	安藤光太	(大東)	112
55	高橋健心	(郡山六)	25	100	吉川明寿	(北会津)	113
56	矢内天輝	(稲田)	26	51	齋藤瑞貴	(福島一)	114
57	柳沼祐一朗	(岩江)	26	84	大河原誠大	(郡山六)	115
58	渡邊熙之	(久ノ浜)	68	52	松浦拓真	(浅川)	116







# 【中学2年男子 1/2】 33~40コート

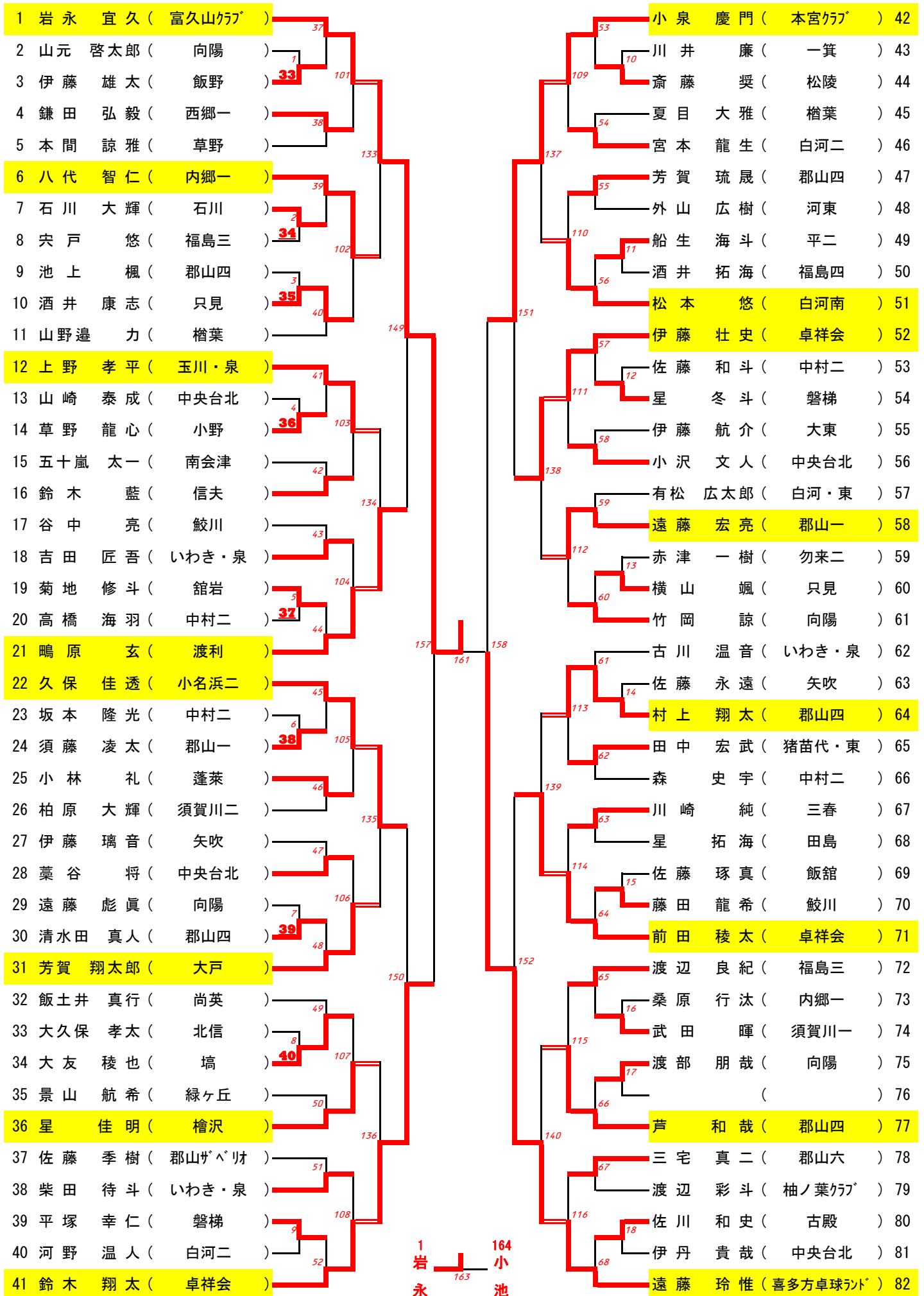

# 【中学2年男子 2/2】 33~40コート

83	金澤 勝太 ( 本宮ｸﾞﾗﾌ )	69	山廻辺 晃生 ( 磐崎 )	124
84	佐藤 希 ( 尚英 )	19	出雲 翔也 ( 明健 )	125
85	吉田 朋広 ( 須賀川二 )	117	石井 聖麗 ( 檜葉 )	126
86	大竹 拓海 ( 平三 )	70	石綿 俊也 ( 福大附属 )	127
87	星 遼太郎 ( 南会津 )	141	酒井 陸 ( 矢吹 )	128
88	山田 翔 ( 北信 )	71	渡部 巧 ( 若松三 )	129
89	( )	20	山本 悠太 ( 向陽 )	130
90	高木 潤平 ( いわき・泉 )	118	古内 陸 ( 中島 )	131
91	松川 悟士 ( 磐梯 )	21	塩田 竜大 ( 郡山四 )	132
92	白岩 素直 ( 石川 )	72	菅野 達也 ( 卓祥会 )	133
93	船迫 布袋 ( 中村二 )	153	阿久津 太一 ( 玉野 )	134
94	遠藤 雅也 ( 向陽 )	73	吉田 悠斗 ( 磐梯 )	135
95	中島 慎吾 ( 白河南 )	22	秋山 和也 ( 江名 )	136
96	瓶子 和真 ( 福島四 )	119	丹治 史哉 ( 渡利 )	137
97	白岩 侑 ( 大戸 )	74	佐藤 直也 ( 白河南 )	138
98	渡辺 太陽 ( 緑ヶ丘 )	142	齋藤 僚 ( 河東 )	139
99	星 龍汰 ( 檜沢 )	75	小山 師基 ( 湯本 )	140
100	猪狩 蓮 ( 中央台北 )	120	渡邊 勇太 ( いわき・泉 )	141
101	山科 海翔 ( 信夫 )	23	佐藤 瑠樹 ( 二本松一 )	142
102	丸山 翔 ( 郡山四 )	76	石井 都貴 ( 郡山一 )	143
103	栗城 大輔 ( 矢吹 )	159	山崎 雄貴 ( 喜多方二 )	144
104	丹野 良太郎 ( 郡山四 )	77	塚田 友樹 ( 信夫 )	145
105	丹治 拓海 ( 蓬萊 )	24	新妻 愛士 ( 平二 )	146
106	五十嵐 貴哉 ( 只見 )	121	円谷 涼雅 ( 矢吹 )	147
107	佐藤 凌 ( 大東 )	78	古川 翔 ( 富久山ｸﾞﾗﾌ )	148
108	門馬 史朗 ( 向陽 )	143	小泉 陽 ( 中央台南 )	149
109	星 裕太 ( 中村二 )	79	羽根田 凌佑 ( 向陽 )	150
110	宗像 一紀 ( 小野 )	122	太田 直希 ( 郡山二 )	151
111	藤井 大輝 ( 福島三 )	25	齋藤 透 ( 福島一 )	152
112	舟木 太陽 ( 鮫川 )	80	兼子 健太 ( 須賀川二 )	153
113	清野 大地 ( 中央台北 )	154	佐藤 匠 ( 中村二 )	154
114	國分 陽平 ( 飯野ｽﾎﾟｰｽ )	81	平井 伶央那 ( 郡山ｶﾞｰﾙ )	155
115	長谷川 正直 ( 河東 )	26	喜田 圭哉 ( 中央台北 )	156
116	遠藤 覚志 ( 中央台南 )	123	竹林 功夢 ( 玉川・泉 )	157
117	大森 健吾 ( 白河二 )	82	( )	158
118	渡部 竜也 ( 中村一 )	144	湯田 裕也 ( 田島 )	159
119	白渡 柗吾 ( いわき・泉 )	83	村田 真二 ( 郡山四 )	160
120	佐藤 一巴 ( 卓祥会 )	124	但野 悟司 ( 尚英 )	161
121	八木田 海斗 ( 郡山六 )	27	五十嵐 海斗 ( 只見 )	162
122	緑川 翔太 ( 塙 )	84	星 翔大 ( 仁井田 )	163
123	佐藤 祐斗 ( 喜多方卓球ﾗﾝﾄﾞ )	160	小池 龍成 ( Quest D )	164

# 【中学2年女子 1/2】 41~48コート

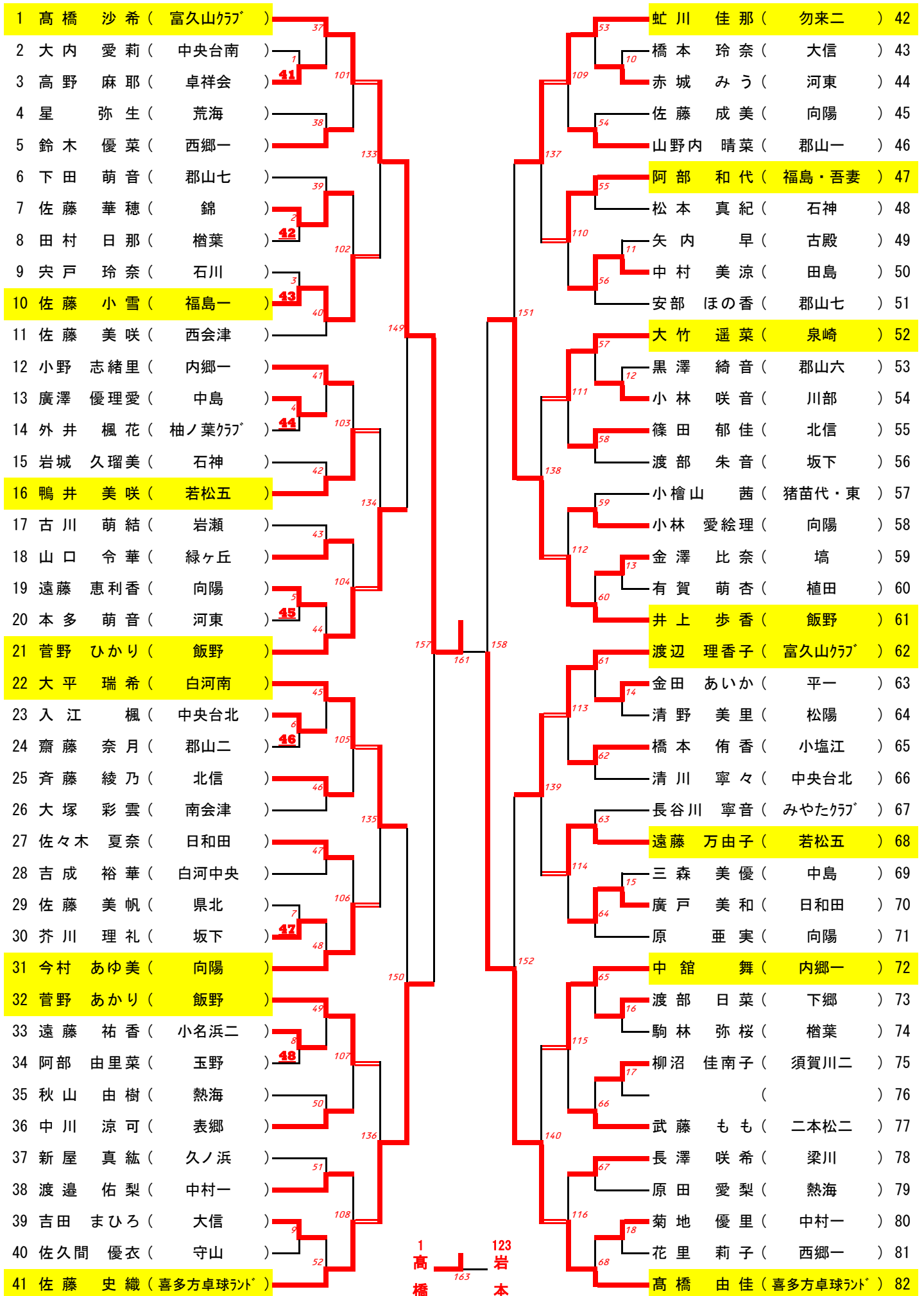

# 【中学2年女子 2/2】 41~48コート

83 横田 遙香 ( 袖ノ葉クラブ )	69	渡邊 芽萌里 ( 平野 )	124
84 鈴木 くるみ ( 日和田 )	19	小野 貴子 ( 埴 )	125
85 大橋 真唯 ( 田島 )	117	岡部 美羽 ( 中央台北 )	126
86 大沼 明美 ( 大信 )	70	今津 玲香 ( 日和田 )	127
87 前橋 宝果 ( 石神 )	141	太田 優衣 ( 向陽 )	128
88 赤羽 めぐみ ( 郡山一 )	71	佐藤 音々 ( 玉川・泉 )	129
89 ( )	20	尾形 夏美 ( 入遠野 )	130
90 大原 実玲 ( 若松五 )	118	穴戸 彩乃 ( 福島・吾妻 )	131
91 黒田 真衣 ( 清水 )	21	山口 美伊子 ( 郡山サッポロ )	132
92 遠藤 光 ( 錦 )	72	鈴木 茉瑚 ( 西会津卓球クラブ )	133
93 佐藤 萌 ( 白河南 )	153	鈴木 茉林 ( 玉川 )	134
94 松本 侑 ( 中央台北 )	73	野口 結衣 ( 会北 )	135
95 森田 萌々 ( 須賀川三 )	22	遠藤 みな ( 熱海 )	136
96 安倍 未有 ( 向陽 )	119	前田 桃花 ( 鮫川 )	137
97 佐野 未有 ( 河東 )	74	渡部 亜佳李 ( 檜葉 )	138
98 三浦 瑞穂 ( 松陽 )	142	島田 莉緒 ( 向陽 )	139
99 大久保 柚那 ( 白河中央 )	75	大澤 美夏 ( 郡山七 )	140
100 阿部 紀花 ( 中村一 )	120	山住 優菜 ( 猪苗代 )	141
101 新妻 奈々佳 ( 久ノ浜 )	23	福田 真歩 ( 北信 )	142
102 酒井 奈々美 ( 南会津 )	76	大吉 涼加 ( 白河南 )	143
103 吉田 明加 ( 郡山二 )	159	小池 亜季 ( 若松五 )	144
104 大甕 美歩 ( 向陽 )	77	長倉 楓 ( 中島 )	145
105 八島 かすみ ( ジャット卓球クラブ )	24	国分 祐帆 ( 郡山六 )	146
106 松本 悠 ( 埴 )	121	菅野 未空 ( 飯野 )	147
107 渡部 有咲 ( 坂下 )	78	塩坪 愛音 ( 小名浜二 )	148
108 五十嵐 陽日 ( 小原田 )	143	深谷 李胡 ( 泉崎 )	149
109 渡部 里咲 ( 只見 )	79	中村 たえ ( 守山 )	150
110 橋本 愛唯 ( 高瀬 )	122	星 綾乃 ( 福大附属 )	151
111 茂木 陽菜 ( 北信 )	25	佐久間 絵梨 ( 一箕 )	152
112 阿部 歆乃 ( 小名浜二 )	80	菊地 春佳 ( 向陽 )	153
113 五十嵐のどか ( 西袋 )	154	佐藤 美優 ( 松陵 )	154
114 佐藤 冴 ( 飯野 )	81	湯田 沙夜菜 ( 荒海 )	155
115 鈴木 詩穂 ( 白河二 )	26	中島 里菜 ( 矢吹 )	156
116 目黒 蘭 ( 勿来二 )	123	小澤 栄里 ( 石神 )	157
117 伏見 友希 ( 中村一 )	82	( )	158
118 渡邊 詩菜乃 ( 熱海 )	144	宮原 沙英 ( 中央台北 )	159
119 金子 幸 ( 泉崎 )	83	加藤 七彩 ( 中央台南 )	160
120 花岡 美咲 ( 檜葉 )	124	倉岡 来海 ( 西郷一 )	161
121 渡邊 那歩 ( 蓬萊 )	27	一條 朱 ( 桃陵 )	162
122 後藤 萌黄 ( 川部 )	84	門馬 雪衣 ( 中村一 )	163
123 岩本 彩花 ( 喜多方卓球クラブ )	162	続橋 千帆 ( 富久山クラブ )	164

# 【中学3年男子 1/2】 49~56コート

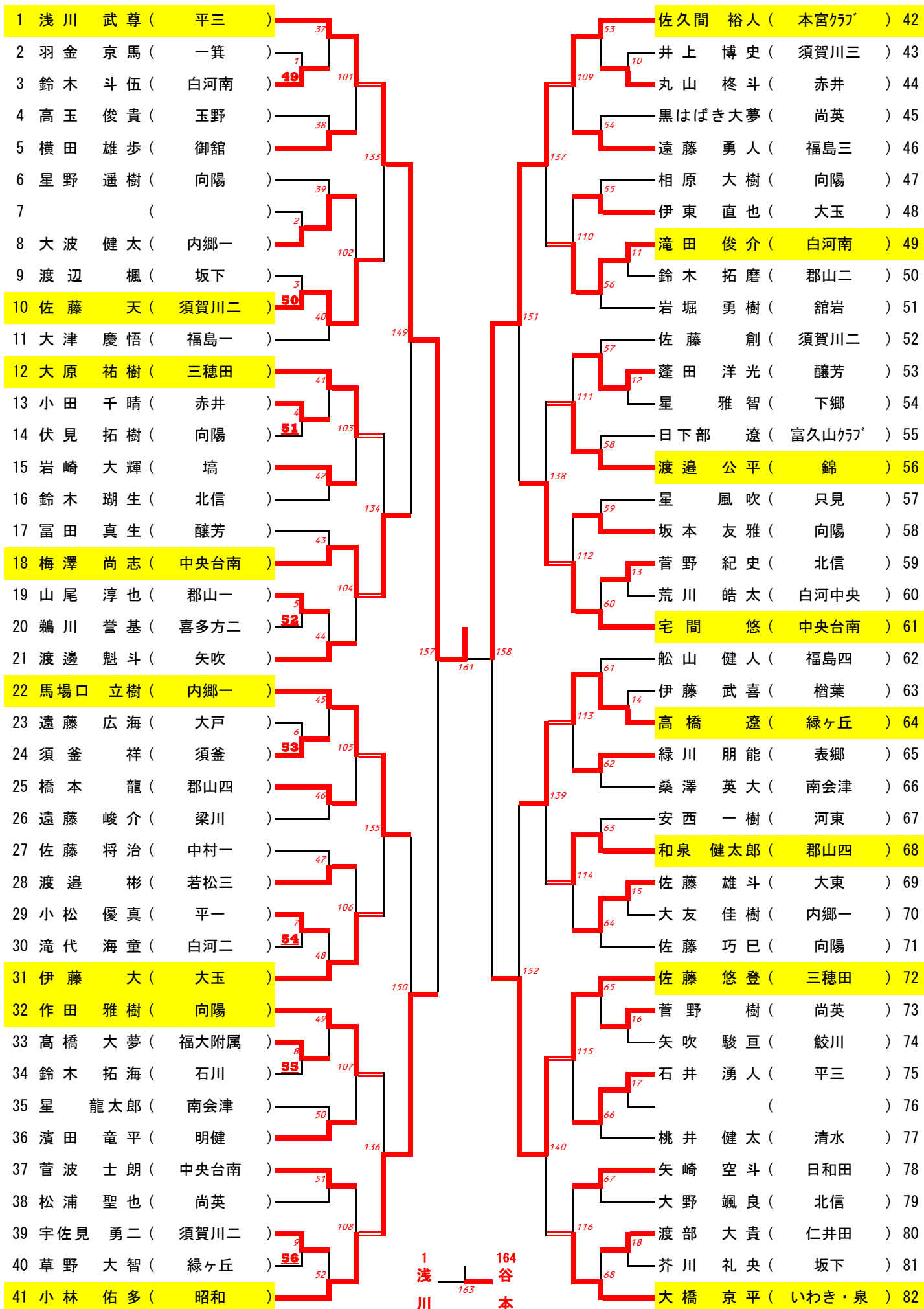

# 【中学3年男子 2/2】 49~56コート

83	本田 一将 (みなみクラブ)	69	齋藤 雅隆 (本宮クラブ)	124
84	根本 拓実 (表郷)	19	海野 将太 (赤井)	125
85	山本 崇史 (平三)	117	長尾 幸弥 (矢吹)	126
86	但野 友哉 (向陽)	70	阿部 桂也 (福大附属)	127
87	原田 留成 (郡山ガッパ)	141	小林 竜大 (若松三)	128
88	渡辺 陽平 (緑ヶ丘)	71	大塚 裕貴 (向陽)	129
89	( )	20	鈴木 健吾 (平三)	130
90	中島 泰空 (若松三)	118	佐藤 健太 (醸芳)	131
91	渡邊 陽斗 (錦)	21	芳賀 宏太郎 (大戸)	132
92	菅野 司 (尚英)	72	箭内 大悟 (須賀川二)	133
93	水野 大輝 (須賀川三)	153	鈴木 優斗 (北信)	134
94	伊東 和輝 (北会津)	73	阿部 翔 (飯館)	135
95	真貝 和弥 (北信)	22	塩田 裕生 (表郷)	136
96	吉田 和樹 (中島)	119	梅野 恭真 (郡山六)	137
97	佐藤 大毅 (向陽)	74	安齋 祐樹 (中央台南)	138
98	大山 敦士 (本宮クラブ)	142	稲村 暢人 (川部)	139
99	本多 巧樹 (船引)	75	佐藤 隼 (白河中央)	140
100	長嶺 開陸 (坂下)	120	佐野 拓海 (緑ヶ丘)	141
101	須釜 大 (須釜)	23	天野 智貴 (向陽)	142
102	渡邊 翼 (松陽)	76	渡部 優也 (田島)	143
103	滝 康成 (磐崎)	159	見延 修平 (向陽)	144
104	渡邊 裕人 (郡山四)	77	酒井 瑞紀 (只見)	145
105	田中 智也 (向陽)	24	佐藤 響 (大東)	146
106	成田 晶 (いわき・泉)	121	奥村 京太郎 (内郷一)	147
107	佐久間 智大 (醸芳)	78	丹治 昌紀 (渡利)	148
108	吉田 広大 (須賀川二)	143	富澤 政輝 (檜葉)	149
109	松崎 大悟 (平三)	79	筒井 浩礼 (白河南)	150
110	森 健太 (中村一)	122	福田 祐人 (いわき・泉)	151
111	霜山 瑞希 (梁川)	25	木村 優伸 (河東)	152
112	坂内 理久 (喜多方二)	80	遠藤 優輝 (富久山クラブ)	153
113	品川 悠真 (塙)	154	渡辺 一喜 (平野)	154
114	土屋 颯斗 (玉野)	81	菊池 賢哉 (西袋)	155
115	齋藤 剛史 (磐崎)	26	荒 俊誠 (尚英)	156
116	名木 剛志 (郡山二)	123	渡部 大地 (坂下)	157
117	居在家 信久 (喜多方三)	82	( )	158
118	長谷川 圭太 (仁井田)	144	高橋 凱 (明健)	159
119	白坂 響 (北信)	83	石井 康大 (大玉)	160
120	小椋 魁 (舘岩)	124	鈴木 治憲 (須賀川二)	161
121	稻崎 翔 (郡山一)	27	馬場 伶哉 (南会津)	162
122	和久井 大成 (泉崎)	84	菅野 龍 (片平)	163
123	小林 和稀 (平三)		谷本 純一 (平三)	164

# 【中学3年女子 1/2】 57~64コート

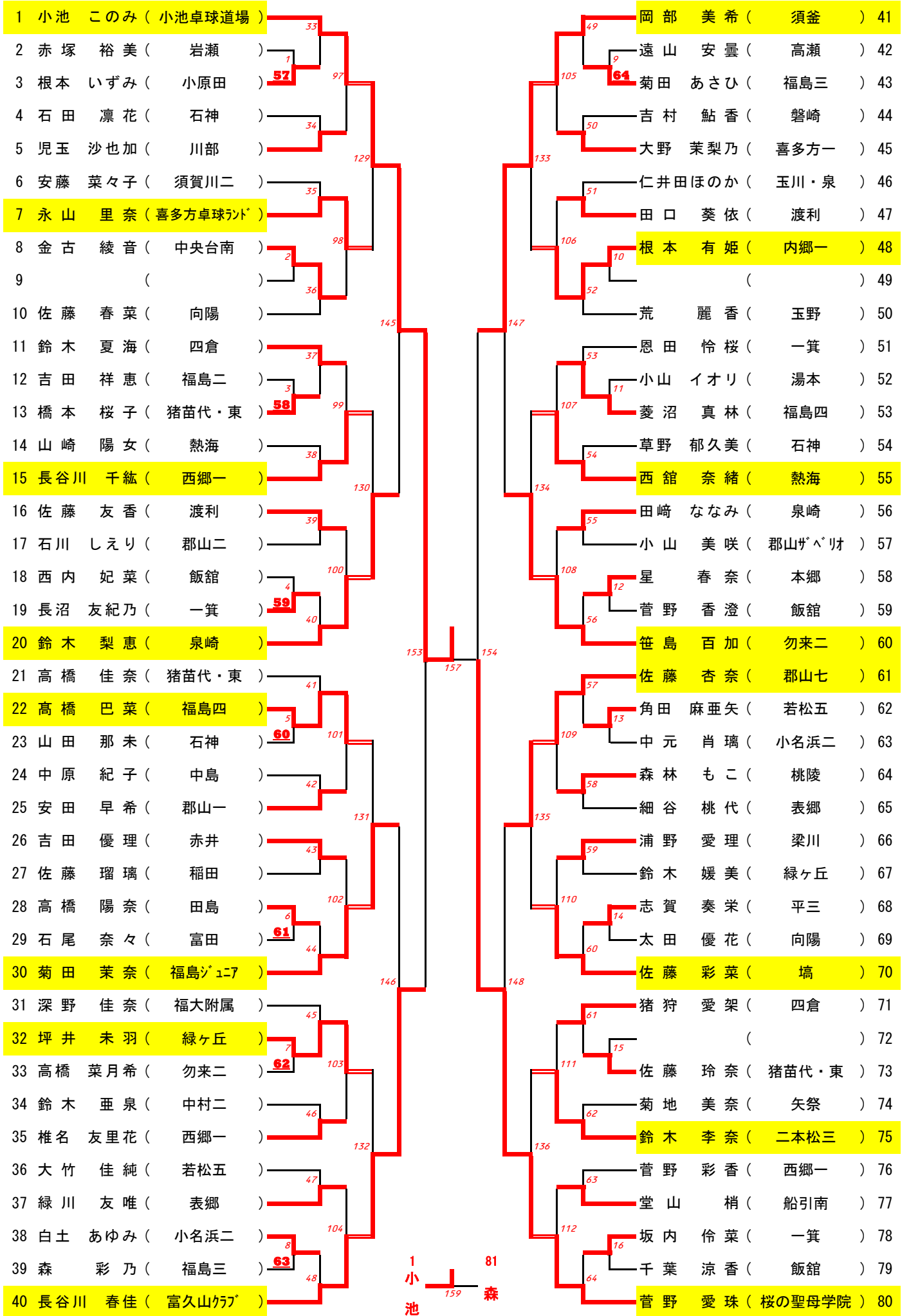



【中学3年女子 2/2】 57~64コート

81 森 彩花 ( 桜の聖母学院 )	65	113	137	149	155	158	156	81 押山 桜月 ( 本宮クラブ )	121
82 上遠野 杏奈 ( 中央台南 )	17							名見耶 雅 ( 檜葉 )	122
83 鈴木 真由 ( 塙 )								大越 歩美 ( 中島 )	123
84 根本 純奈 ( 郡山一 )		66						左部 理奈 ( 四倉 )	124
85 伊藤 梨乃 ( 喜多方一 )								鈴木 和佳奈 ( 一箕 )	125
86 渡邊 里紗 ( 小原田 )		67						日出山 愛夏 ( 猪苗代・東 )	126
87 高橋 奈央 ( 中村二 )								今田 早耶 ( 湯本一 )	127
88 伊藤 優 ( 福大附属 )		114						122 柚木 ちなみ ( 小原田 )	128
89 ( )	18							26 金山 美結 ( 西郷一 )	129
90 橋本 茜音 ( 西郷一 )		68						84 佐藤 楓 ( 安達 )	130
91 佐藤 香保 ( 緑ヶ丘 )								151 溝井 萌 ( 泉崎 )	131
92 菅原 寧々 ( 錦 )		69						85 佐野 冬美 ( 飯館 )	132
93 志賀 遥 ( 石神 )	19							27 齋藤 佑香 ( 福島三 )	133
94 小田切 杏香 ( 喜多方三 )		115						123 山崎 涼香 ( 中央台北 )	134
95 佐々木 ひな ( 泉崎 )		70						86 川田 美結 ( 郡山一 )	135
96 齊藤 怜奈 ( 一箕 )								142 内田 佳奈 ( 赤井 )	136
97 長澤 真緒 ( 桃陵 )		71						87 武藤 萌乃 ( 北会津 )	137
98 川井 夏緒 ( 飯館 )		116						124 角田 希美 ( 表郷 )	138
99 森 雪名 ( 長沼 )	20							28 高野 莉帆 ( 石神 )	139
100 勝山 涼子 ( 勿来二 )		72						88 山田 琴乃 ( 福島ジュニア )	140
101 佐藤 春希 ( 向陽 )								155 五十嵐ひかる ( 南会津 )	141
102 小松 結衣 ( 表郷 )		73						158 七海 神子 ( 郡山サッポロ )	142
103 齋藤 優衣 ( 渡利 )	21							29 菅野 有紗 ( 松陽 )	143
104 国分 環 ( 熱海 )		117						125 猪狩 里奈 ( 四倉 )	144
105 曾根澤 茉子 ( 平三 )		74						90 吉田 有香 ( 小塩江 )	145
106 中島 紀香 ( 四倉 )								143 阿部 有紗 ( 熱海 )	146
107 櫻井 笑香 ( 白河二 )		75						91 高橋 紅里 ( 小名浜一 )	147
108 斎藤 日和 ( 二本松一 )		118						126 遠藤 実歩 ( 梁川 )	148
109 柳沼 亜美 ( 富久山クラブ )	22							30 草野 明日香 ( 須釜 )	149
110 角田 真子 ( 若松五 )		76						92 西 古都美 ( 中村二 )	150
111 細谷 美月 ( 二本松三 )								152 今福 真希 ( 二本松三 )	151
112 箭内 美穂 ( 船引 )		77						93 ( )	152
113 小枝 茜 ( 須賀川二 )	23							31 佐藤 春奈 ( 小原田 )	153
114 高橋 恵 ( 飯館 )		119						127 神田 沙和 ( 本郷 )	154
115 土屋 奈々子 ( 猪苗代・東 )		78						94 金澤 美幸 ( 塙 )	155
116 鈴木 綾音 ( 小名浜二 )								144 原 実里 ( 会北 )	156
117 早川 茉帆 ( 大越 )		79						95 笠原 優花 ( 西郷一 )	157
118 川島 陽菜子 ( 一箕 )		120						128 菅野 瑞希 ( 向陽 )	158
119 阿部 百恵 ( 信夫 )	24							32 菅野 眸 ( 福大附属 )	159
120 岡部 あゆみ ( 古殿 )		80						96 渋谷 桃菜 ( 内郷一 )	160