

# 平成29年度 東京卓球選手権大会 (一般の部) 福島県予選会

## 重 要 な お 願 い

今大会、試合数に対し総数27台と少なめの体育館での開催となります。

福島県の予選大会ではありますが、可能な限り、個人種目については 予選リーグを行ない、少しでも多くの試合を行っていただきたく努力してきましたこの大会ですが、終了時間が決められております。

個人種目のトーナメントも検討いたしましたが、参加者の運営のご協力のもとに可能な限りロスタイムを少なくし、前年度と同様の方式にいたしました。

つきましては、参加者に何かとご迷惑をおかけいたしますが、下記の通りご協力いただきたくお願い申し上げます。

- ① 開会式は 8:45から行なえますよう、お集まりください。
- ② 当日は 9:00に ラブオール できますよう、お願いします。
- ③ はじめに 男女ダブルスの1・2回戦から開始します。
- ④ 途中から 男女シングルス 予選リーグを入れます。
- ⑤ 年代別のシングルスは 11:30以降に開始します。
- ⑥ 年代別のみに参加される方は 11:15までに 受付してください。
- ⑦ 時間の都合で 各種目、代表が決定した時点で その先の試合を行なわない場合があります。
- ⑧ 2回コールされて 入らない場合は 棄権扱いとする場合があります。
- ⑨ 試合前の練習は 1分以内程度とします。
- ⑩ タイムアウトは 全試合適用しません。
- ⑪ ゲーム間のアドバイスは 40秒以内とします。
- ⑫ 当日の棄権等より 組合せの移動・変更を行なう場合があります。  
(主に 男女シングルスの 4人リーグのところからの移動・変更)
- ⑬ 年代別の 一人のみのエントリーしかない種目は 試合は行ないません。
- ⑭ 可能な限り、審判のご協力等 お願いいたします。(特に県北支部の中高校生)
- ⑮ 他、お願いすることが多いかと思いますが よろしくお願いします。

上記の通り、よろしくお願いいたします。

競技委員長 甚野 道雄

各学校 卓球部顧問様 近隣の住民に迷惑を掛けない用に父兄に連絡周知徹底をしてください。

卓球大会駐車場図 県北卓球協会 事務局 松田

松川

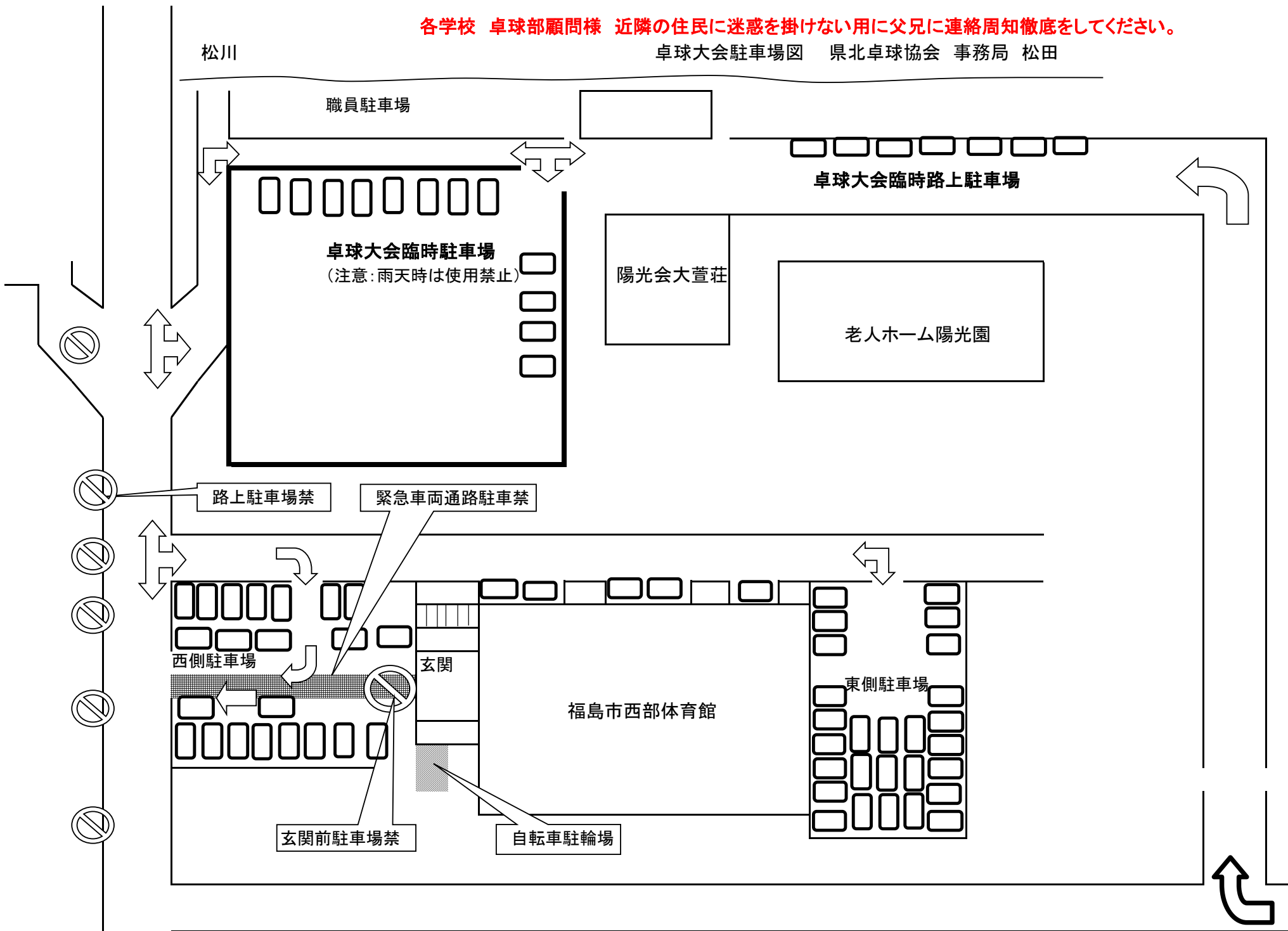

# 平成29年度 東京卓球選手権大会 (一般の部) 福島県予選会

日時：平成29年12月17日(日)9時～ 会場：福島市西部体育館  
主催：福島県卓球協会 主管：福島県卓球協会 県北支部  
後援：福島市教育委員会

## [競技上の注意]

- 1, 現行の日本卓球ルールによる。 **タイムアウト制は全試合適用しない。**
- 2, 日本卓球協会公認球【ニッタク】プラスチックボールを使用する。
- 3, 審判：各予選・決勝リーグはそのリーグの試合の空いている者が審判を行なう。  
予選リーグの記録は 全試合終了後 1位の者が 進行へ持参する。  
二すくみ、三すくみ がある場合は進行で順位を確認する。  
トーナメント戦は 第一試合は相互審判、2試合目からは敗者審判とする。
- 4, 試合進行中トラブルがあったら、試合を中断し審判長へ連絡すること。
- 5, 東京選手権の予選会となり、**男子Sが6名、女子Sが4名、男子Dが3組、女子Dが2組、年代別は男女各2名、**が本戦に出場できる。(但し、シックスティと セブンティ は ローとハイ で合わせて3名となる)
- 6, 本日中に本戦の参加料(シングルス3000円、ダブルス4000円)を添えて申し込むこと。  
本日申込がないものは出場しないものとする。
- 7, リーグ戦試合順  
3人リーグ 

2-3	1-3	1-2
-----	-----	-----

 4人リーグ 

2-3	1-4	2-4	1-3	3-4	1-2
-----	-----	-----	-----	-----	-----
- 8, 当日の棄権等により、個人種目の移動・変更を行なう場合がある。
- 9, 2度目のコールでも来ない場合は棄権とする場合がある。

## [会場使用上の注意]

- 1, 会場内は上履きを使用し、土足は絶対しない。
- 2, **体育館内外ともに終日禁煙です。**
- 3, 各自ゴミは全て持ち帰ること。
- 4, 空き缶は備え付けのゴミ箱に入れること。燃えるゴミを絶対入れないこと。
- 5, トイレはきれいに使用すること。
- 6, 貴重品の盗難には各自十分注意すること。

## [本日の進行について]

**例年以上の出場者数があり、台数も27台と限られているため、進行にご協力願います。**

**各種目、代表が決定した場合、順位決定の試合は時間の都合で行ないません。**

- 1, 男女ダブルス トーナメントより行なう。**第一試合の審判はO-2 Oコート**の2試合目の組が行なう。
- 2, **第二試合目以降の審判は 敗者審判とする。**
- 3, 進行状況により、試合可能なシングルス種目を行なう。  
シングルスは 各リーグごとにコート割振りを行ない、審判は 各リーグ内での相互審判とする。
- 4, **年代別個人種目は 11:30以降に開始する。**

## [シードの決定方法]

前年度組合せ約束をもとに、以下のように決定し組合せを行ないました。それ以下は他の大会を参考にした。

### (1)一般シングルス

- ①前年度本大会ベスト4 ②今年度全日本予選ベスト4 ③前年度本大会ベスト8 ④今年度全日本予選ベスト8の優先順位でシードを決定した。ただし、同位もしくは同所属の選手は抽選とした。

### (2)ダブルス

- ①前年度本大会ベスト4 ②今年度全日本ベスト4 ③前年度本大会ベスト8 ④今年度全日本予選ベスト8の優先順位でシードを決定した。ただし、同位もしくは同所属の選手は抽選とした。

# 大会役員

会 長	深 谷 秀 三	(県協会長)			
副 会 長	北 澤 宏	(県協会副会長)	雨 澤 哲 弘	(県協会副会長)	
	大 藤 務	(県協会副会長)	薄 井 充 良	(県協会副会長)	
	斉 藤 一 美	(県協会副会長)	澁 谷 栄 一	(県協会副会長)	
顧 問	三 浦 勝 美	(県協会名誉顧問)			
	土 屋 弘	(協会顧問)	佐 藤 昭 典	(協会顧問)	
	二 木 康 視	(協会顧問)	平 石 家 治	(協会顧問)	
	渡 部 信 行	(協会顧問)	野 木 孝 夫	(協会顧問)	
	岸 ひ ろ み	(協会顧問)	伊 藤 秀 行	(協会顧問)	
	渡 部 洋 一	(協会顧問)	影 山 澄	(協会顧問)	
参 与	二 木 康 視	(県北支部長)	深 谷 秀 三	(県中支部長)	
	薄 井 充 良	(県南支部長)	雨 澤 哲 弘	(いわき支部長)	
	小 泉 直 人	(相双支部長)	北 澤 宏	(会津支部長)	
大会委員長	斉 藤 一 美	(県協会理事長)			
大会副委員長	武 田 勇 治	(県協会強化普及委員長)	武 田 和 久	(高体連卓球専門委員長)	
	甚 野 道 雄	(県北支部理事長)			
大会委員	五十嵐 修 二	(県協会事務局長)	佐 藤 淳	(県協会事務局次長)	
	原 晃	(県協会会計)	向 井 隆 一	(県中支部理事長)	
	鈴木 栄 喜	(いわき支部理事長)	菅 野 淳 一	(県南支部理事長)	
	五十嵐 修 二	(会津支部理事長)	原 晃	(相双支部理事長)	

# 競技役員

競技委員長	甚 野 道 雄			
競技副委員長	佐 藤 吉 成			
審 判 長	小 川 伸 治			
総 務	二 木 康 視	安 原 大 輔	五十嵐 修 二	
進 行	小 川 伸 治	清 水 利 仁	鈴木 康 広	酒 井 泰 斗
	桑 原 敬 人	小 池 秀 一	國 分 喜 宜	
記録・報道 会場	佐 藤 吉 成			
受付・接待	木 村 哲 也	橋 高 校 卓 球 部 員		
会 計	佐 藤 節 子			
式 典	横 山 孝 一			
	母 袋 竿 子			

# 開 会 式 次 第

1, 開式のことば	福島県卓球協会県北支部理事長	甚 野 道 雄
2, あいさつ	福島県卓球協会会長	深 谷 秀 三
3, 競技上の注意	大会審判長	小 川 伸 治
4, 会場使用上の注意	福島県卓球協会県北支部事務局次長	安 原 大 輔
5, 連絡事項	福島県卓球協会事務局長	五十嵐 修 二
6, 閉式のことば	福島県卓球協会県北支部副理事長	佐 藤 吉 成

福島市西部体育館

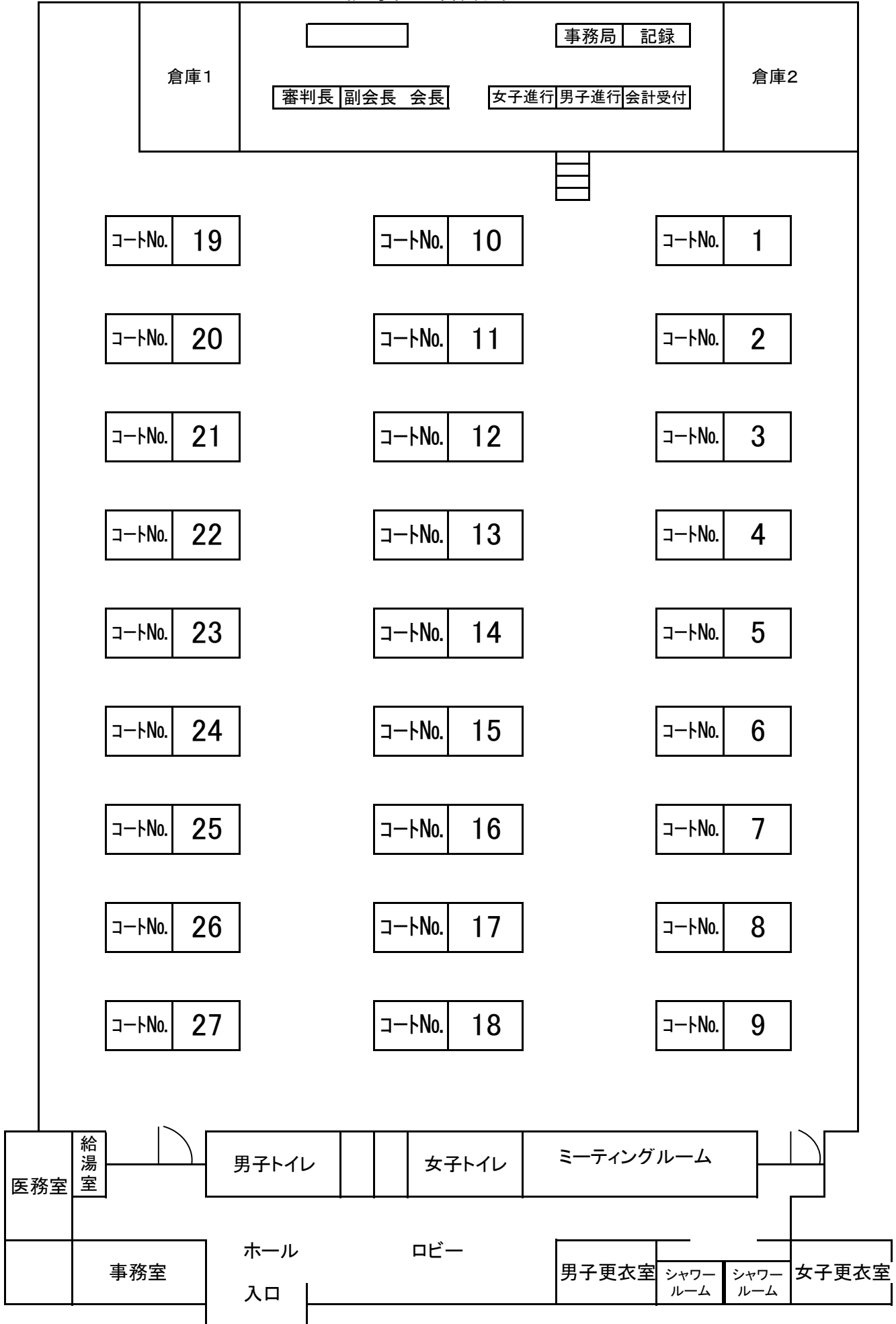

※第一試合の審判は 記載された次の試合のペアをお願いします。その後は敗者審判とします。

平成29年度東京選手権予選  
平成29年12月17日(日)  
福島市西部体育館

# 男子ダブルス

福島県代表:3組

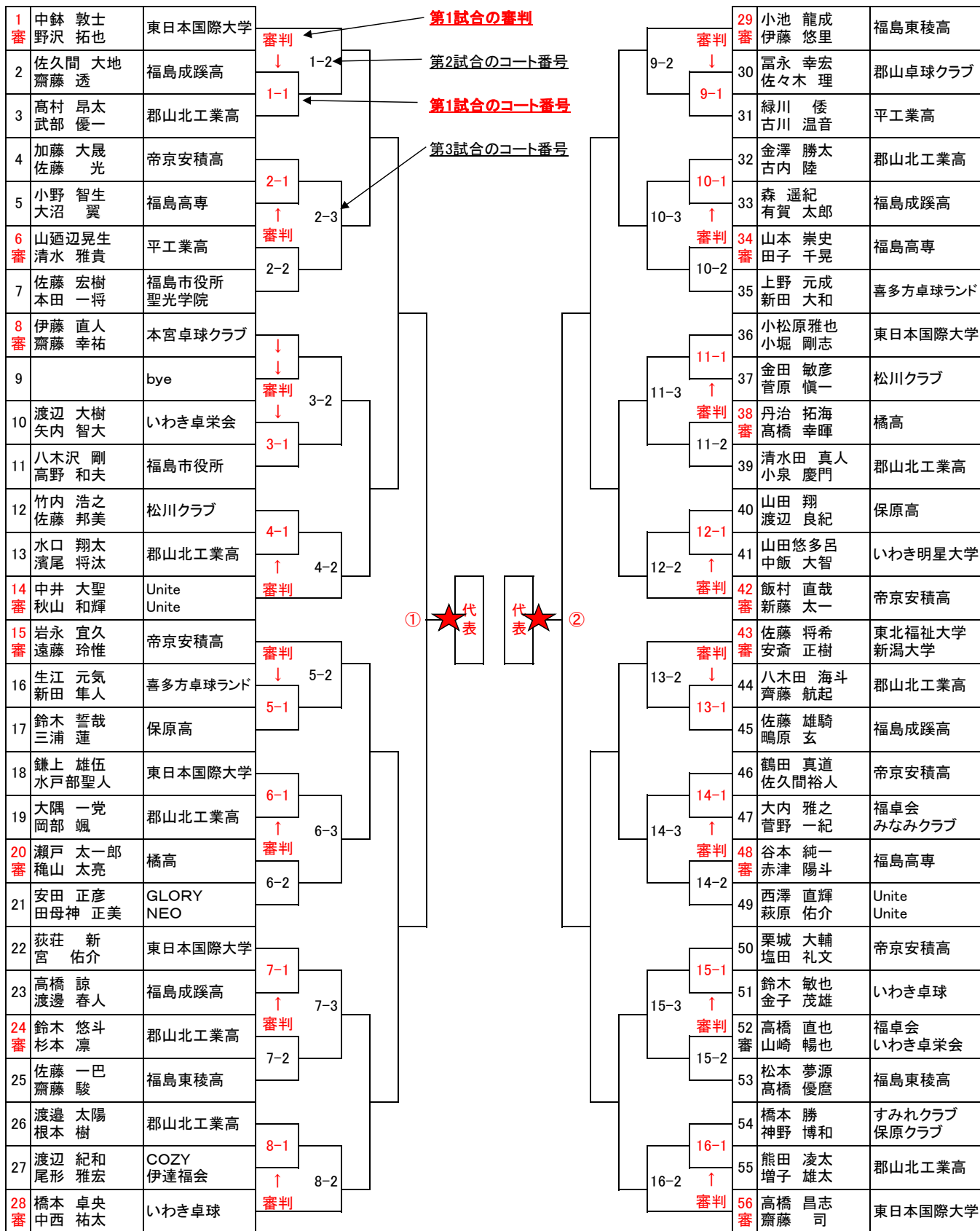

第3代表

① 敗者		
------	--	--

② 敗者		
------	--	--

※第一試合の審判は 記載された次の試合のペアをお願いします。その後は敗者審判とします。

## 女子ダブルス

福島県代表:2組

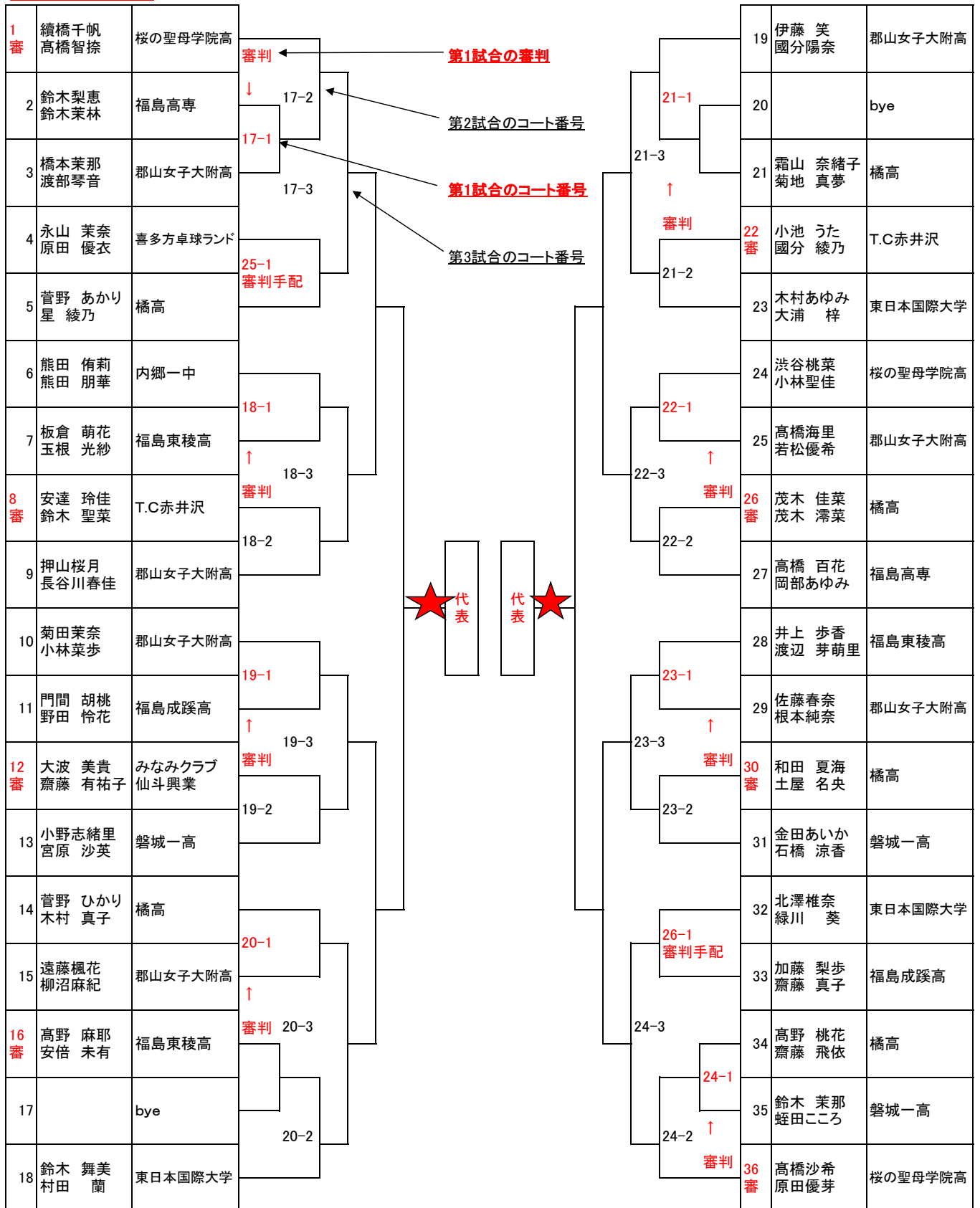

# 男子シングルス

福島県代表:6名

- ・ダブルス終了した選手が3名揃ったら コールします。
- ・各リーグ 1位のみが決勝トーナメントへ進める
- ・審判は 各リーグ内での相互審判とする
- ・トーナメントの第一試合の審判は 相互審判とし、それ以降は敗者審判とする
- ・当日の棄権等で シード選手以外の移動・変更を行なう場合がある
- ・試合順番 3人の場合 ①2-3 ②1-3 ③1-2

コート	No.	選手	所属	選手	所属	選手	所属
	1	飯村 直哉	帝京安積高	山崎 暢也	いわき卓栄会	生江 元気	喜多方卓球ランド
	2	萩荘 新	東日本国際大学	穂山 太亮	橘高	大沼 翼	福島高専
	3	本田 一将	聖光学院高	山田 悠多呂	いわき明星大学	三本菅 卓也	K.T.T.F
	4	小松原 雅也	東日本国際大学	菅野 達也	聖光学院高	山廻辺 晃生	平工業高
	5	新藤 太一	帝京安積高	高橋 優磨	福島東稜高	小野 智生	福島高専
	6	矢内 智大	いわき卓栄会	塩田 礼文	帝京安積高	阿部 大地	猪苗代高教員
	7	鈴木 優	福島市役所	中井 大聖	Unite	小堀 剛志	東日本国際大学
	8	田中 悠太	福卓会	古川 温音	平工業高	鈴木 好	ジャド卓球クラブ
	9	遠藤 玲惟	帝京安積高	菅野 一紀	みなみクラブ	盛田 航	いわき明星大学
	10	秋山 和輝	Unite	水戸部 聖人	東日本国際大学	星野 寛輝	聖光学院高
	11	中鉢 敦士	東日本国際大学	安田 正彦	GLORY	菅野 裕一郎	橘高
	12	齋藤 駿	福島東稜高	山本 崇史	福島高専	新田 隼人	喜多方卓球ランド
	13	安斎 正樹	新潟大学	渡辺 健文	松川クラブ	佐久間 裕人	帝京安積高
	14	岩永 宜久	帝京安積高	緑川 倭	平工業高	佐藤 真仁	聖光学院高
	15	齋藤 司	東日本国際大学	高橋 幸暉	橘高	新田 大和	喜多方卓球ランド
	16	谷本 純一	福島高専	吉田 真輝	帝京安積高	佐久間 良介	ジャド卓球クラブ
	17	佐藤 将希	東北福祉大学	井上 響	いわき明星大学	瀬戸 太郎	橘高
	18	鎌上 雄伍	東日本国際大学	赤津 陽斗	福島高専	佐藤 一巴	福島東稜高
	19	宮 佑介	東日本国際大学	佐藤 光	帝京安積高	西澤 直輝	Unite
	20	栗城 大輔	帝京安積高	田子 千晃	福島高専	丹治 拓海	橘高
	21	齋藤 幸祐	本宮卓球クラブ	渡辺 大樹	いわき卓栄会	高橋 昭登	聖光学院高
	22	佐藤 宏樹	福島市役所	上野 元成	喜多方卓球ランド	清水 雅貴	平工業高
	23	高橋 昌志	東日本国際大学	萩原 佑介	Unite	加藤 大晟	帝京安積高
	24	和久井 亘	日本大学工学部	松本 夢源	福島東稜高	桑机 友翔	福島高専
	25	鶴田 真道	帝京安積高	中飯 大智	いわき明星大学	伊藤 大	福島工業高
	26	野沢 拓也	東日本国際大学	熊谷 雄太	磐城一高教員	菅野 大暉	福島商業高

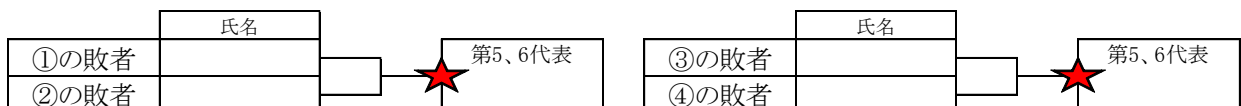



# 女子シングルス

福島県代表:4名

平成29年12月17日 福島市西部体育館

- ・ダブルス終了した選手が3名揃ったら コールします。
- ・各リーグ 1位のみが決勝トーナメントへ進める
- ・審判は 各リーグ内での相互審判とする
- ・トーナメントの第一試合の審判は 相互審判とし、それ以降は敗者審判とする
- ・当日の棄権等で シード選手以外の移動・変更を行なう場合がある
- ・試合順番 3人の場合 ①2-3 ②1-3 ③1-2

コート	No.				
	1	鈴木 舞美 東日本国際大学	柳沼 麻紀 郡山女子大附属高	齋藤 飛依 橘高	
	2	木村 真子 橘高	北澤 椎奈 東日本国際大学	橋本 茉那 郡山女子大附属高	
	3	熊田 侑莉 内郷一中	保住 芽衣 T. C赤井沢	板倉 萌花 福島東稜高	
	4	國分 陽奈 郡山女子大附属高	鈴木 茉那 磐城一高	霜山 奈緒子 橘高	
	5	井上 歩香 福島東稜高	鈴木 梨恵 福島高専	菊地 優莉奈 郡山女子大附属高	
	6	小林 菜歩 郡山女子大附属高	高野 桃花 橘高	緑川 葵 東日本国際大学	
	7	菅野 ひかり 橘高	蛭田 こころ 磐城一高	長谷川 春佳 郡山女子大附属高	
	8	熊谷 亜美 帝京クラブ	國分 綾乃 T. C赤井沢	玉根 光紗 福島東稜高	
	9	岡部あゆみ 福島高専	安倍 未有 福島東稜高	若松 優希 郡山女子大附属高	
	10	鈴木 聖菜 T. C赤井沢	永山 茉奈 喜多方卓球ランド	神野 藍子 橘高	
	11	原田 優芽 桜の聖母学院高	宮原 沙英 磐城一高	渡部 琴音 郡山女子大附属高	
	12	村田 蘭 東日本国際大学	和田 夏海 橘高	遠藤 楓花 郡山女子大附属高	
	13	渡辺 芽萌里 福島東稜高	菅野 あかり 橘高	鈴木 茉林 福島高専	
	14	伊藤 笑 郡山女子大附属高	小林 聖佳 桜の聖母学院高	石橋 涼香 磐城一高	
	15	渋谷桃菜 桜の聖母学院高	星 綾乃 橘高	小野志緒里 磐城一高	
	16	高橋 海里 郡山女子大附属高	福田 真歩 福島東稜高	原田 優衣 喜多方卓球ランド	
	17	高橋 百花 福島高専	安達 玲佳 T. C赤井沢	茂木 濤菜 橘高	
	18	菊田 茉奈 郡山女子大附属高	熊田 朋華 内郷一中	土屋 名央 橘高	
	19	大浦 梓 東日本国際大学	佐藤 春奈 郡山女子大附属高	小池 和妃 Quest D	
	20	押山 桜月 郡山女子大附属高	金田あいか 磐城一高	高野 麻耶 福島東稜高	
	21	小池 うた T. C赤井沢	木村 あゆみ 東日本国際大学	菊池 真夢 橘高	
	22	續橋 千帆 桜の聖母学院高	根本 純奈 郡山女子大附属高	茂木 佳菜 橘高	

※ 年代別個人種目は 11:30以降に開始する。

**男子 サーティ (代表2名)**

※予選リーグ後 上位2名が決勝トーナメントへ進む

コート

Aリーグ	氏名	所属	高橋 直也	中西 祐太	佐藤 勇司	試合得点	順位
1	高橋 直也	福卓会	/				
2	中西 祐太	いわき卓球					
3	佐藤 勇司	かぼちゃ倶楽部					

コート

Bリーグ	氏名	所属	田母神正美	金子 茂雄	伊藤 直人	試合得点	順位
1	田母神正美	N・E・O	/				
2	金子 茂雄	いわき卓球					
3	伊藤 直人	本宮卓球クラブ					

コート

Cリーグ	氏名	所属	橋本 卓央	神野 博和	富永 幸宏	試合得点	順位
1	橋本 卓央	いわき卓球	/				
2	神野 博和	保原クラブ					
3	富永 幸宏	郡山卓球クラブ					

決勝トーナメント

(代表2名)

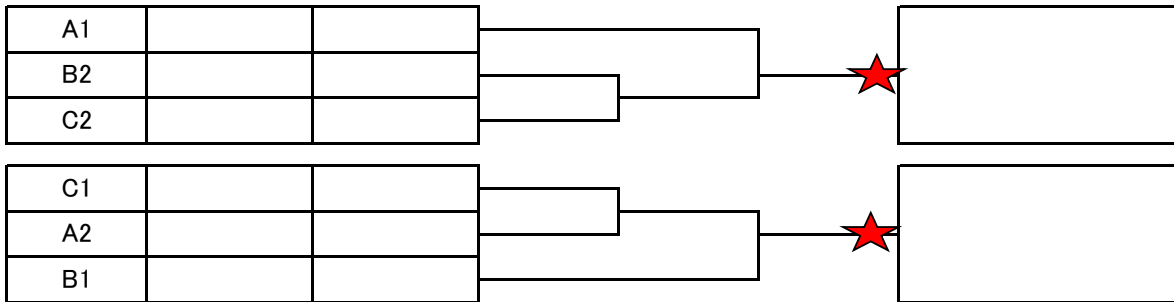

**男子 フォーティ(代表2名)**

コート

Aリーグ	氏名	所属	前田 友和	栗崎 正勝	佐藤 邦美	試合得点	順位
1	前田 友和	二本松卓球クラブ	/				
2	栗崎 正勝	あゆりジュニア					
3	佐藤 邦美	松川クラブ					

コート

Bリーグ	氏名	所属	安原 大輔	佐々木 理	竹内 浩之	試合得点	順位
1	安原 大輔	ジャド卓球クラブ	/				
2	佐々木 理	郡山卓球クラブ					
3	竹内 浩之	松川クラブ					

コート

Cリーグ	氏名	所属	鈴木 敏也	橋本 勝	伊藤 義克	試合得点	順位
1	鈴木 敏也	いわき卓球	/				
2	橋本 勝	すみれクラブ					
3	伊藤 義克	エフスポーツ					

決勝トーナメント

(代表2名)

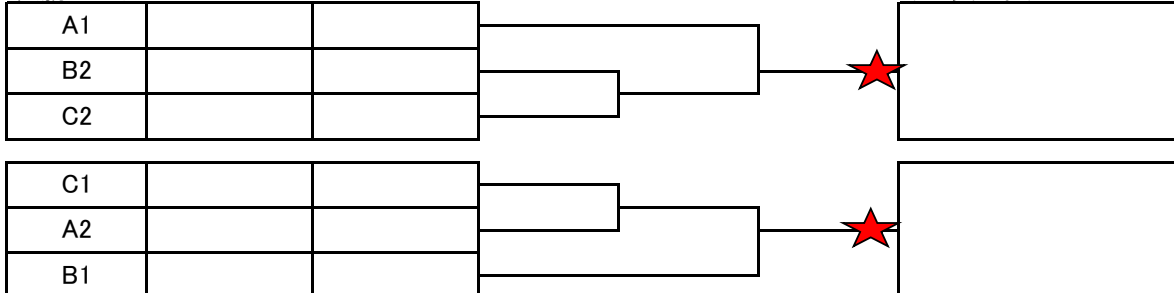

※ 年代別個人種目は 11:30以降に開始する。

男子 フィフティ(代表2名)

※予選リーグ後 上位2名が決勝トーナメントへ進む

コート

Aリーグ	氏名	所属	大内 雅之	高野 和夫	堂前 康	試合得点	順位
1	大内 雅之	福卓会	/				
2	高野 和夫	福島市役所					
3	堂前 康	すみれクラブ					

コート

Bリーグ	氏名	所属	鈴木 右文	加藤 学	尾形 雅宏	試合得点	順位
1	鈴木 右文	福卓会	/				
2	加藤 学	福卓会					
3	尾形 雅宏	伊達福会					

決勝トーナメント

(代表2名)

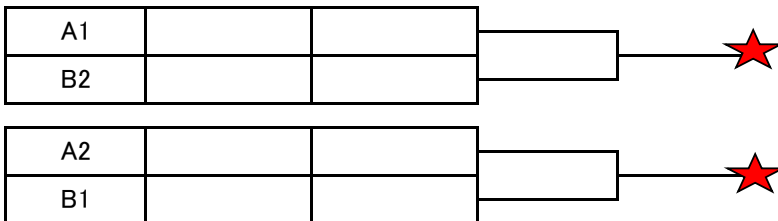

女子 サーティ(代表2名)

1	浅川ゆかり	いわき卓栄会	★
---	-------	--------	---

※ 試合は行わない

女子 ロー&ハイ シックスティ (ロー+ハイ で 代表3名)

コート

決勝リーグ	氏名	所属	羽根 正子	井関せつ子	田村ミサ子	試合得点	順位
1 ロー	羽根 正子	カトリアクラブ	/				★
2 ハイ	井関せつ子	KYレディース					★
3 ハイ	田村ミサ子	会津クラブ					★

※ 試合は行わない

女子 ローセブンティ (ロー+ハイ で 代表3名)

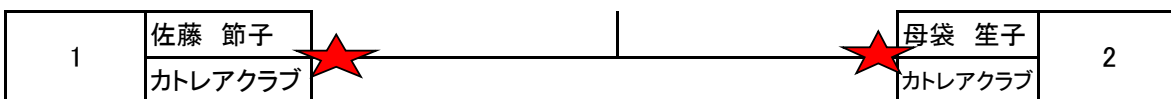

※ 試合は行わない

※ 年代別個人種目は 11:30以降に開始する。

男子 ローシックスティ (ロー+ハイ で 代表3名)

※予選リーグ後 上位2名が決勝トーナメントへ進む

コート

Aリーグ	氏名	所属	大島 和彦	菅野 淳一	金田 敏彦	試合得点	順位
1	大島 和彦	クラブ K	/				
2	菅野 淳一	須賀川スポ少					
3	金田 敏彦	松川クラブ					

コート

Bリーグ	氏名	所属	渡辺 紀和	西條 勇	八木澤 剛	試合得点	順位
1	渡辺 紀和	COZY	/				
2	西條 勇	ひまわりクラブ					
3	八木澤 剛	福島市役所					

決勝トーナメント

(代表2名)

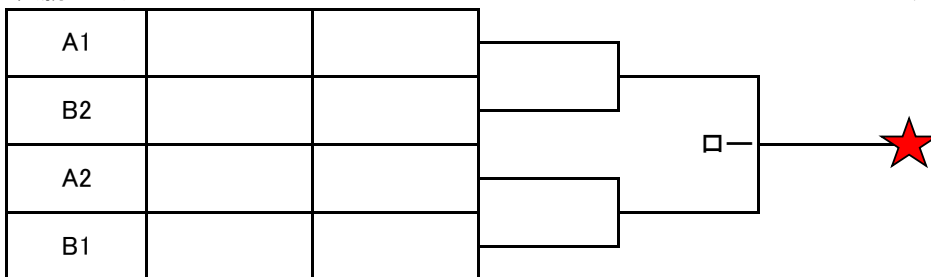

※ 1位は代表決定、もう1名は 代表決定戦後、その結果で決定する。

①ローの2位 VS ハイに2位で ハイが勝てば ハイの2位が代表とする。

②ローが勝てば ローの2位が代表とする。(エントリー数の比率より)

男子 ハイシックスティ (ロー+ハイ で 代表3名)

コート

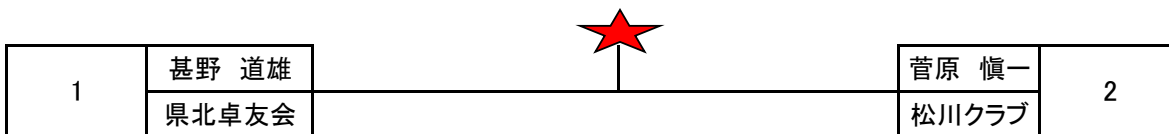

男子 ロー&ハイ シックスティ 第三代表決定戦

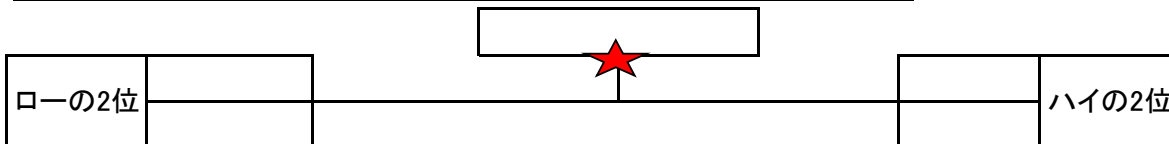

(ハイが勝った場合、ハイが代表。ローが勝った場合はローが代表)

男子 ローセブンティ 決勝戦 (ロー+ハイ で 代表3名)

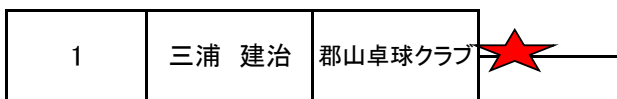

※ 試合は行わない

# 平成29年度東京卓球選手権大会 福島県予選 福島県代表

男子ダブルス (代表3組)

1		
2		
3		

女子ダブルス (代表2組)

1		
2		

一般男子シングルス(代表6名)

1		
2		
3		
4		
5		
6		

一般女子シングルス(代表4名)

1		
2		
3		
4		

男子サーティ (代表2名)

1		
2		

女子サーティ (代表2名)

1		
2		

男子フォーティ (代表2名)

1		
2		

女子フォーティ (代表2名)

1	参加者なし	
2		

男子フィフティ (代表2名)

1		
2		

女子フィフティ (代表2名)

1	参加者なし	
2		

男子ローシックスティ (ロー&ハイで 代表3名)

1		
2		

女子ローシックスティ (ロー&ハイで 代表3名)

1		
2		

男子ハイシックスティ (ロー&ハイで 代表3名)

1		
2		

女子ハイシックスティ (ロー&ハイで 代表3名)

1		
2		

男子ローセブンティ (ロー&ハイで 代表3名)

1		
2		

女子ローセブンティ (ロー&ハイで 代表3名)

1		
2		

男子ハイセブンティ (ロー&ハイで 代表3名)

1	参加者なし	
2		

女子ハイセブンティ (ロー&ハイで 代表3名)

1	参加者なし	
2		

男子エイティ (代表2名)

1	参加者なし	
2		

女子エイティ (代表2名)

1	参加者なし	
2		